

Das Saugrohr

In diesem Bauabschnitt werden Sie die Rohre der beiden Wärmetauscher und die Saugrohrkomponenten Ihres Käfers montieren.

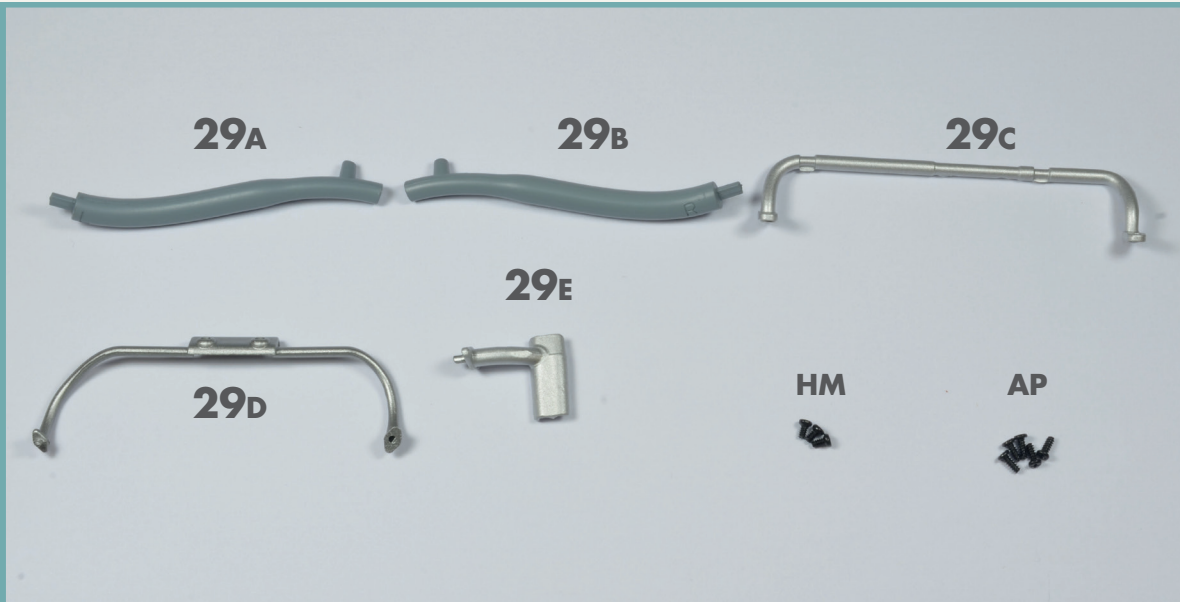

BAUTEILE IM ÜBERBLICK

- 29A** Rohr Wärmetauscher links
- 29B** Rohr Wärmetauscher rechts
- 29C** Saugrohr (Teil A)
- 29D** Saugrohr (Teil B)
- 29E** Saugrohr (Teil C)

- HM** drei Schrauben (1.7 x 3 mm)
- AP** fünf Schrauben (1.7 x 4 mm)

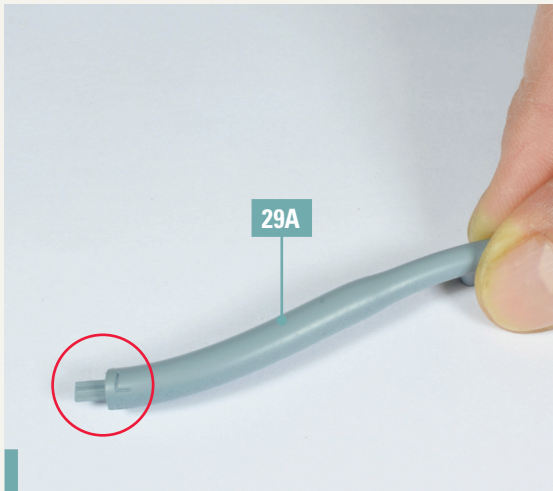

29-1. Schauen Sie sich das Foto genau an, um das mit „L“ gekennzeichnete Ende des linken Rohrs des Wärmetauschers 29A zu identifizieren.

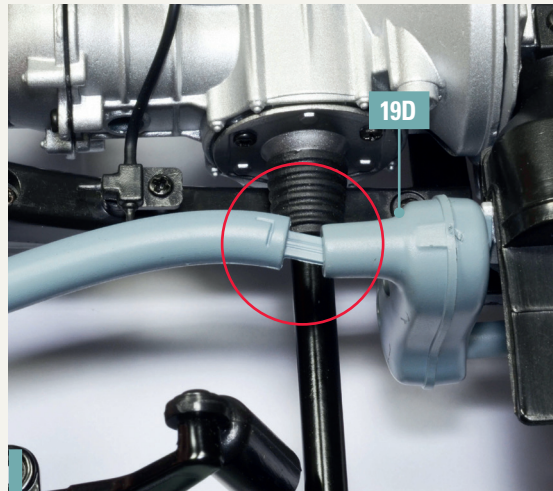

29-2. Stecken Sie das soeben identifizierte Ende in den linken Wärmetauscher 19D. Richten Sie die Teile wie auf dem Foto gezeigt aus.

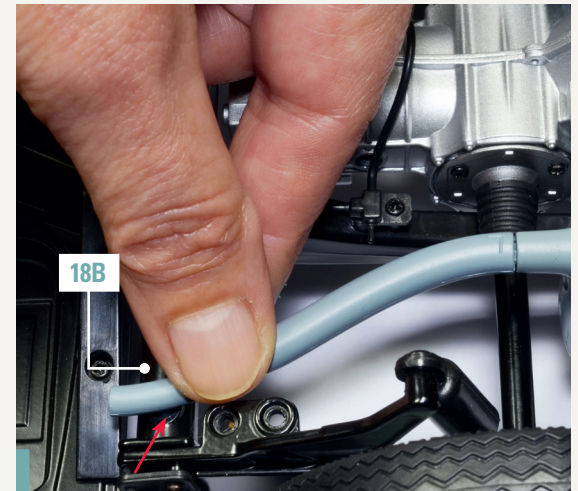

29-3. Stecken Sie den Stift am anderen Ende des Rohrs in das Loch am linken Ende des oberen Teils des Federstabdeckels 18B.

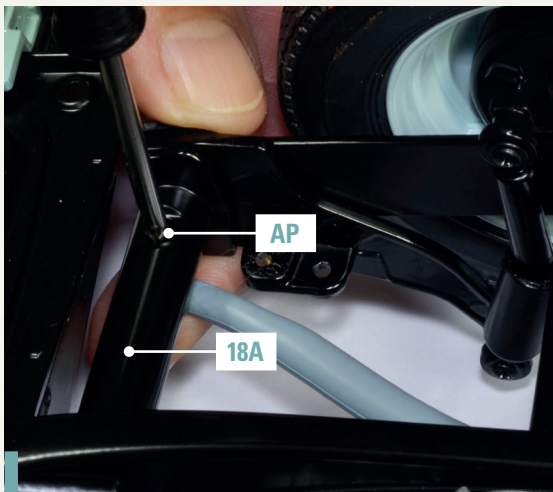

29-4. Drehen Sie das Fahrgestell Ihres Modells auf den Kopf und befestigen Sie das Rohr mit einer Schraube AP am unteren Teil des Federstabdeckels 18A.

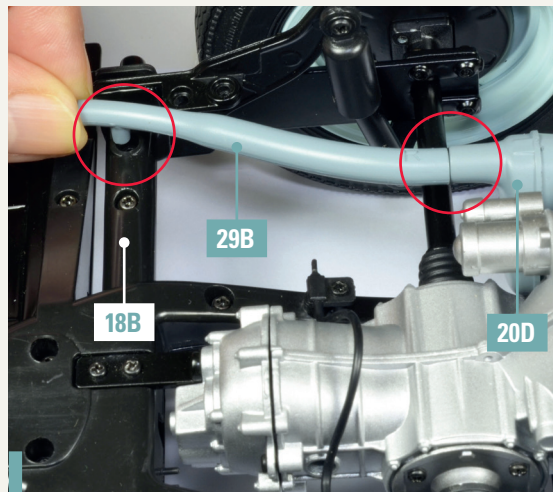

29-5. In gleicher Weise wird das Rohr 29B am rechten Wärmetauscher 20D und am oberen Teil des Federstabdeckels 18B befestigt.

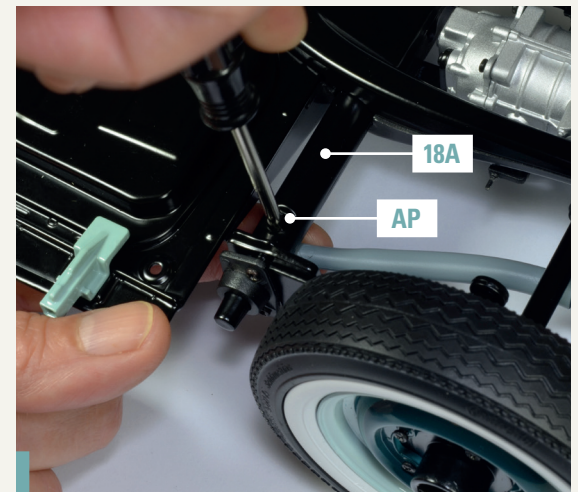

29-6. Verwenden Sie eine zweite Schraube AP, um das rechte Rohr am unteren Teil des Federstabdeckels 18A zu befestigen.

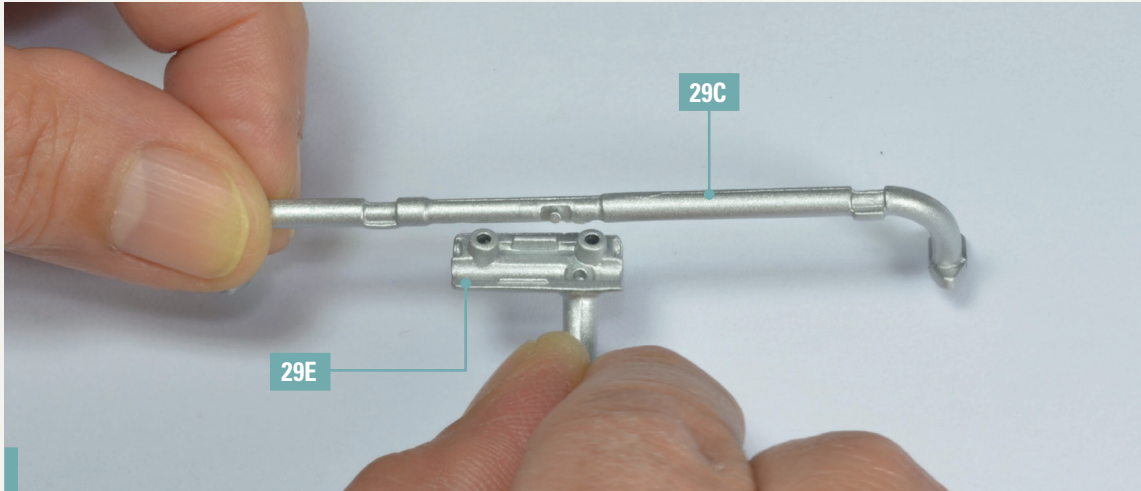

29-7. Verbinden Sie die Teile A und C des Saugrohrs (29C und 29E) miteinander, indem Sie sie wie auf dem Foto gezeigt ausrichten.

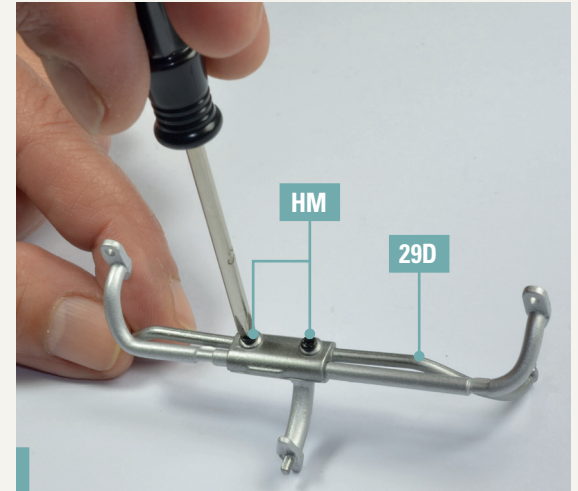

29-8. Verbinden Sie das Teil B (29D) mit der Baugruppe und befestigen Sie es mit zwei Schrauben HM.

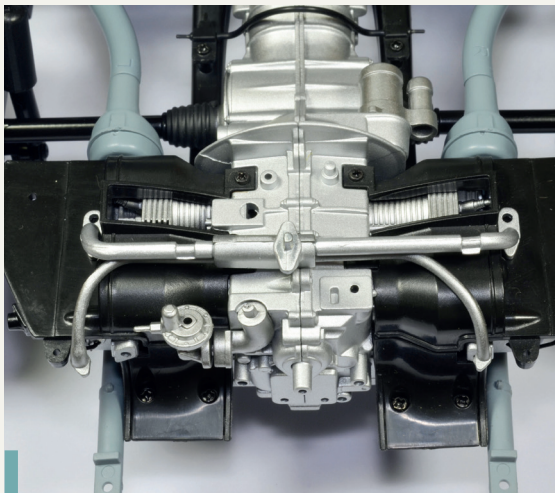

29-9. Montieren Sie das Saugrohr an den Motor Ihres Modells. Richten Sie die Teile wie abgebildet aus.

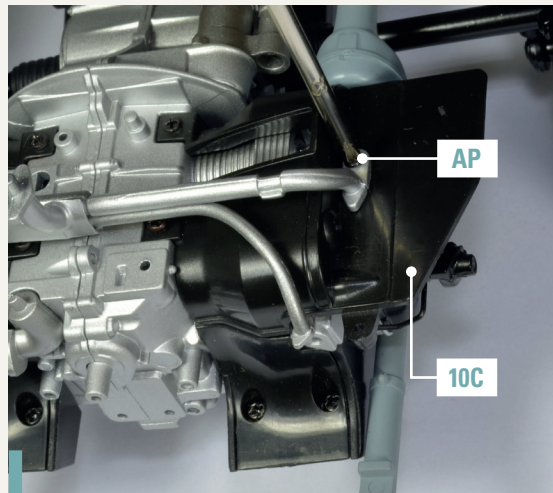

29-10. Befestigen Sie das rechte Ende von Teil A des Saugrohrs mit einer Schraube AP am rechten Luftleitblech 10C.

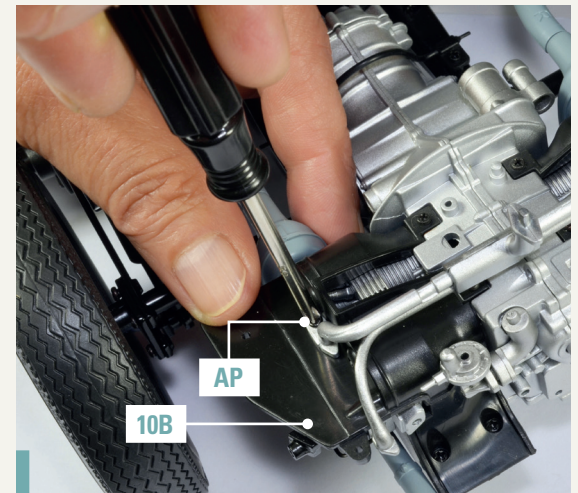

29-11. Befestigen Sie das linke Ende von Teil A des Saugrohrs mit einer weiteren Schraube AP am linken Luftleitblech 10B.

BAUFORTSCHRITT

So sieht das Fahrgestell Ihres Käfers nach dem Einbau der beiden Rohre der Wärmetauscher und des Saugrohrs aus. Bewahren Sie diese wie immer zusammen mit den übrigen Komponenten an einem sicheren Ort auf.

