

RECHTE RIPPEN UND RECHTER OBERSCHENKEL (I)

In dieser Bauphase setzen Sie den Zusammenbau der rechten Rippen des Xenomorphs fort und beginnen mit dem Zusammenbau des rechten Oberschenkels und seiner Schläuche.



BAUTEILE

Ref	Name	Menge	Ref	Name	Menge
29-1	Rechte Rippe	1	29-4	Schlauch des rechten Oberschenkels	1
29-2	Haut des rechten Oberschenkels	1	29-5	Magnete	4
29-3	Schlauch des rechten Oberschenkels	1	29-6	Schraube 2,3 x 6 mm	2*

*Die für die einzelnen Bauphasen erforderlichen Schrauben liegen jeweils bei. Außerdem liegen zusätzliche Schrauben bei, die Sie im Falle eines Verlustes oder Bruchs verwenden können.

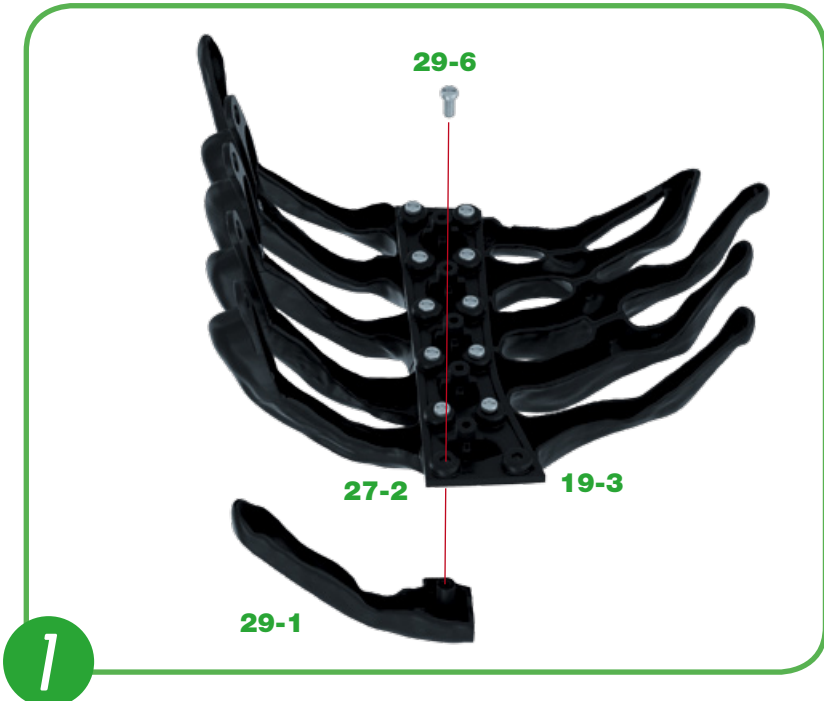

1 Nehmen Sie die in der Bauphase 28 vorbereitete Halterung der Rippen **19-3** wieder zur Hand. Stecken Sie die rechte Rippe **29-1** in die Öffnung neben der rechten Rippe **27-2** und befestigen Sie sie mit einer Schraube **29-6**. ◀

1

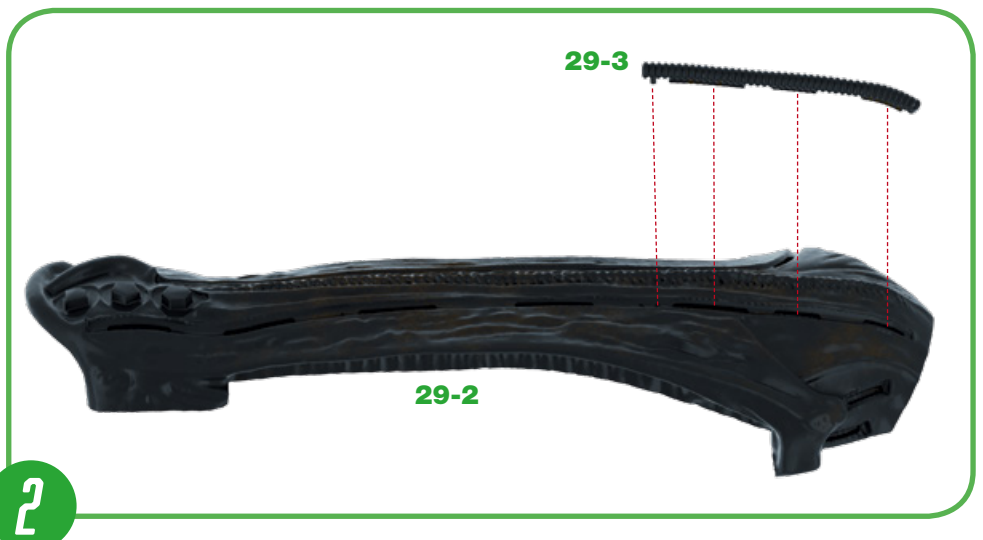

2 Stecken Sie die drei Laschen des Schlauchs **29-3** (B1) in die Schlitzze, die auf der Haut des rechten Oberschenkels **29-2** markiert sind. Nachdem Sie sichergestellt haben, dass die Teile richtig zusammenpassen, befestigen Sie den Schlauch **29-3** mit etwas Klebstoff. ▶

2

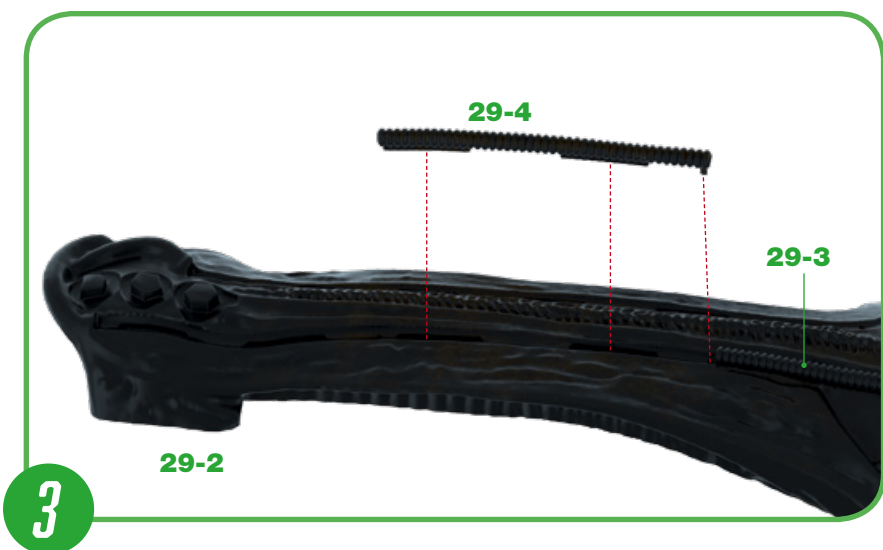

3 Stecken Sie die Laschen des Schlauchs **29-4** (B2) in die Schlitzze der Haut des rechten Oberschenkels **29-2**, die sich neben dem Schlauch **29-3** befinden. Nachdem Sie sichergestellt haben, dass die Teile richtig zusammenpassen, befestigen Sie den Schlauch **29-4** mit einem Klebepunkt. ◀

3

RECHTE RIPPEN UND RECHTER OBERSCHENKEL (I)



4 Stecken Sie die Magnete **29-5** in die kreisförmigen Vertiefungen, die auf der Haut des rechten Oberschenkels **29-2** markiert sind. Beim Anbringen der Magnete **29-5** müssen Sie keine bestimmte Ausrichtung beachten. ◀

BAUFORTSCHRITT



RECHTE RIPPEN UND RECHTER OBERSCHENKEL (II)

In dieser Bauphase setzen Sie den Zusammenbau der rechten Rippen und des rechten Oberschenkels des Xenomorphs fort.

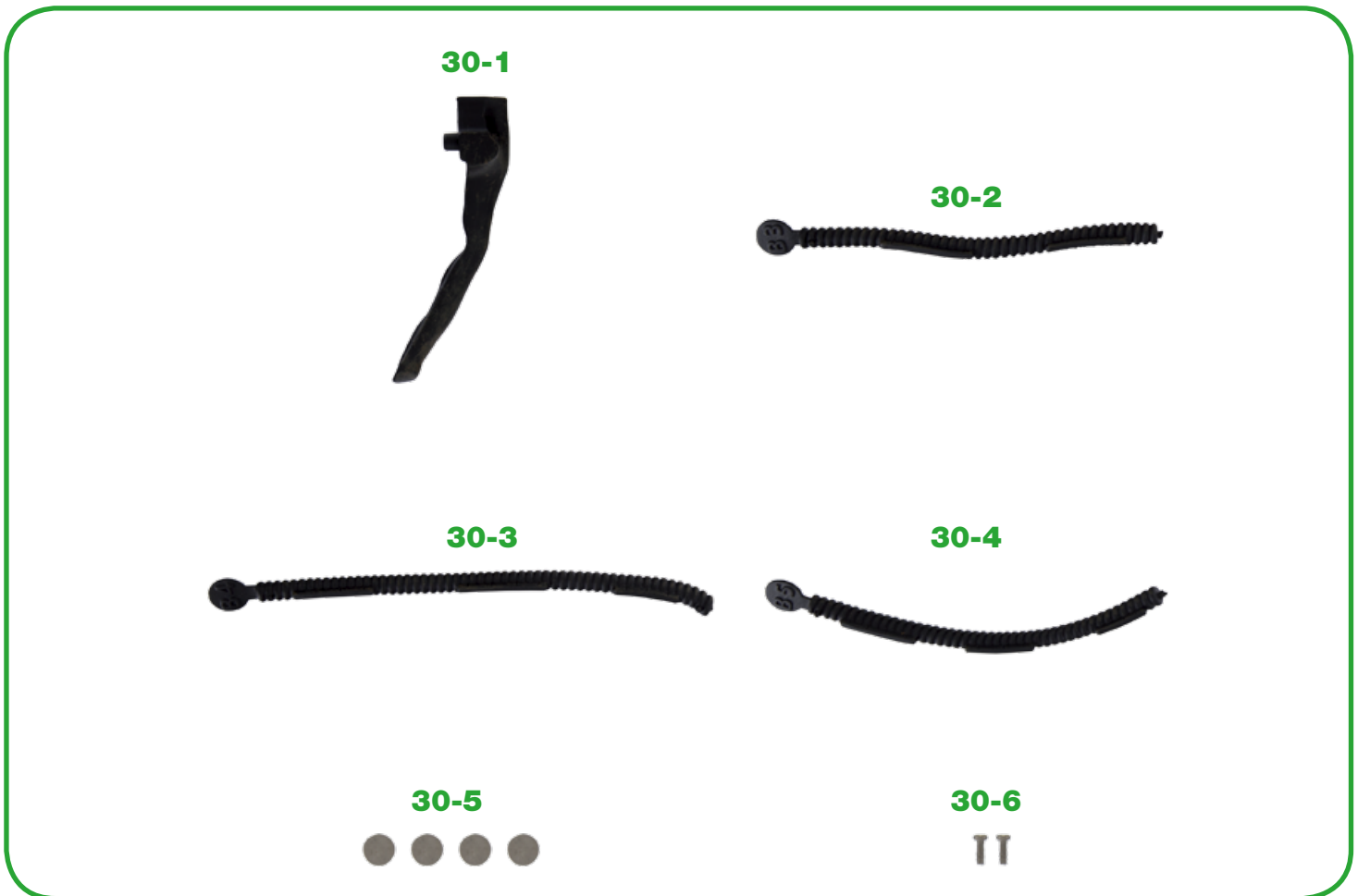

BAUTEILE

Ref	Name	Menge	Ref	Name	Menge
30-1	Rechte Rippe	1	30-4	Schlauch des rechten Oberschenkels	1
30-2	Schlauch des rechten Oberschenkels	1	30-5	Magnete	4
30-3	Schlauch des rechten Oberschenkels	1	30-6	Schraube 2,3 x 6 mm	2*

*Die für die einzelnen Bauphasen erforderlichen Schrauben liegen jeweils bei. Außerdem liegen zusätzliche Schrauben bei, die Sie im Falle eines Verlustes oder Bruchs verwenden können.

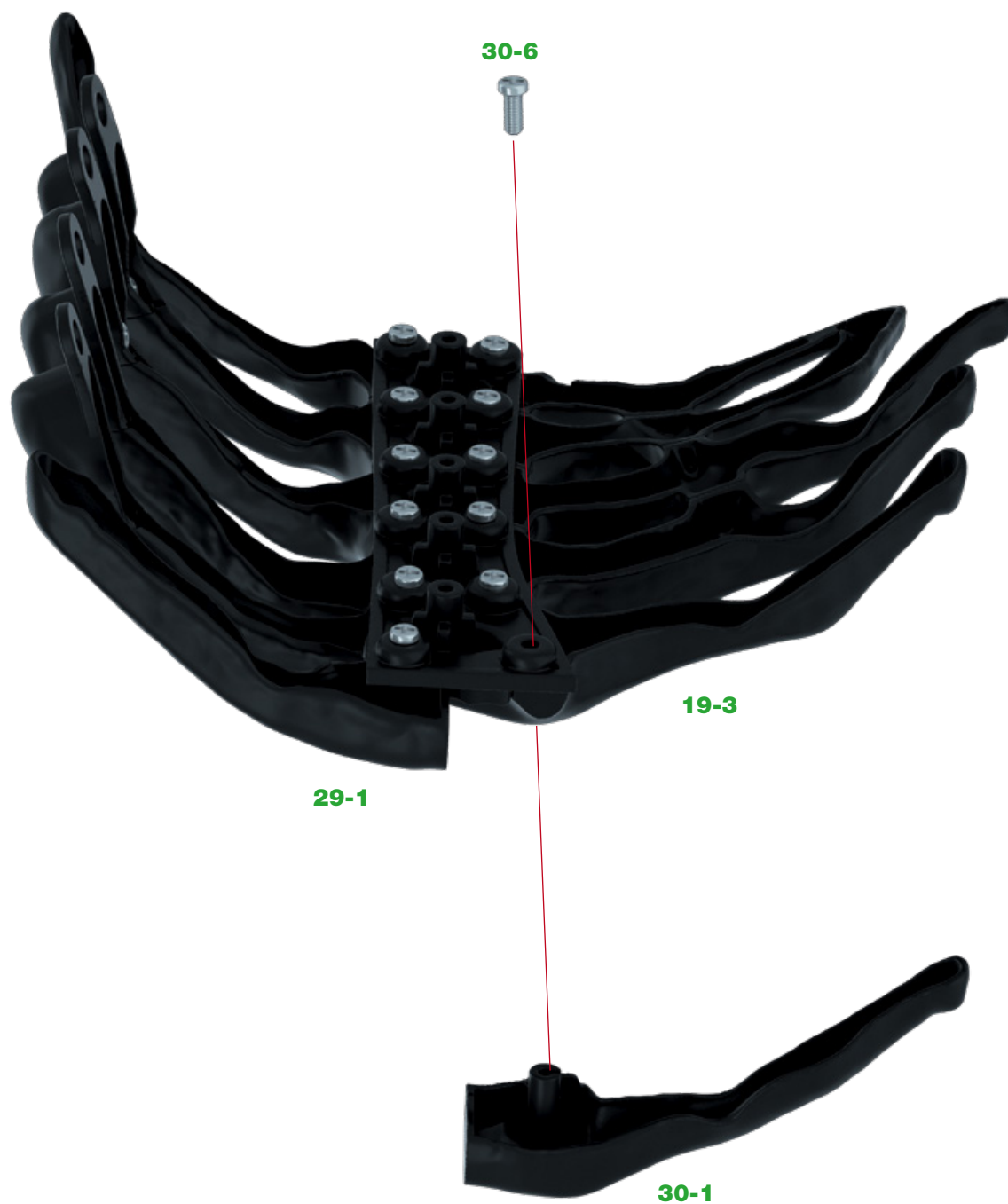

1

1 Nehmen Sie die zuletzt in der Bauphase 29 bearbeitete Halterung der Rippen **19-3** wieder zur Hand. Stecken Sie die rechte Rippe **30-1** in die freie Öffnung. Befestigen Sie die Teile mit einer Schraube **30-6**.▲

RECHTE RIPPEN UND RECHTER OBERSCHENKEL (II)

2 Nehmen Sie die Haut des rechten Oberschenkels **29-2**, die in Bauphase 29 vorbereitet wurde, wieder zur Hand. Nachdem Sie sichergestellt haben, dass die Laschen und der Zapfen des Schlauchs **30-2** (B3) in die markierten Schlitzte auf der Haut des rechten Oberschenkels **29-2** passen, befestigen Sie den Schlauch mit einem Klebepunkt. ▶



3 Gehen Sie wie in Schritt 2 vor, um die Laschen und die seitlichen Zapfen des Schlauchs **30-4** (B5) auf der Haut des rechten Oberschenkels **29-2** zu befestigen. ▲



4 Stecken Sie die drei Laschen und den Zapfen des Schlauchs **30-3** (B4) auf die andere Seite der Haut des rechten Oberschenkels **29-2**, neben dem Schlauch **30-4**. Befestigen Sie den Schlauch **30-3** mit Klebstoff. ▲

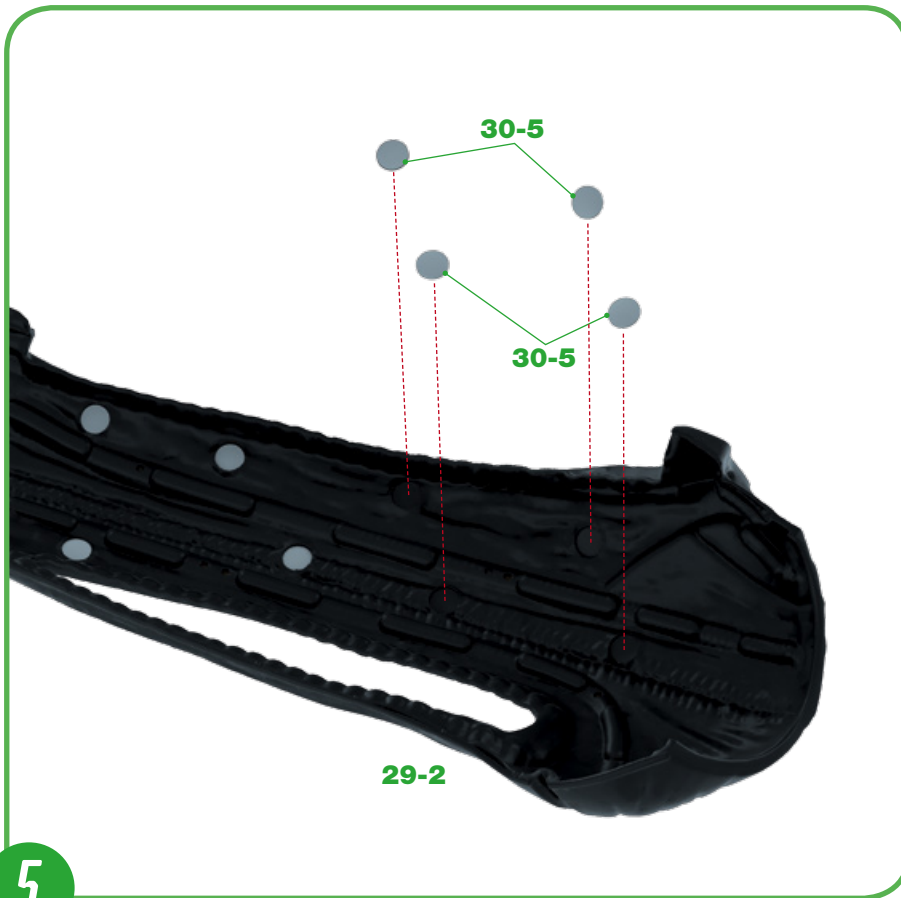

5 Stecken Sie die Magnete **30-5** in die kreisförmigen Vertiefungen, die auf der Innenseite der Haut des rechten Oberschenkels **29-2** markiert sind. Beim Anbringen der Magnete **30-5** müssen Sie keine bestimmte Ausrichtung beachten. ◀

5

BAUFORTSCHRITT



RECHTER OBERSCHENKEL

In dieser Bauphase setzen Sie den Zusammenbau der Teile des rechten Oberschenkels des Xenomorphs fort.

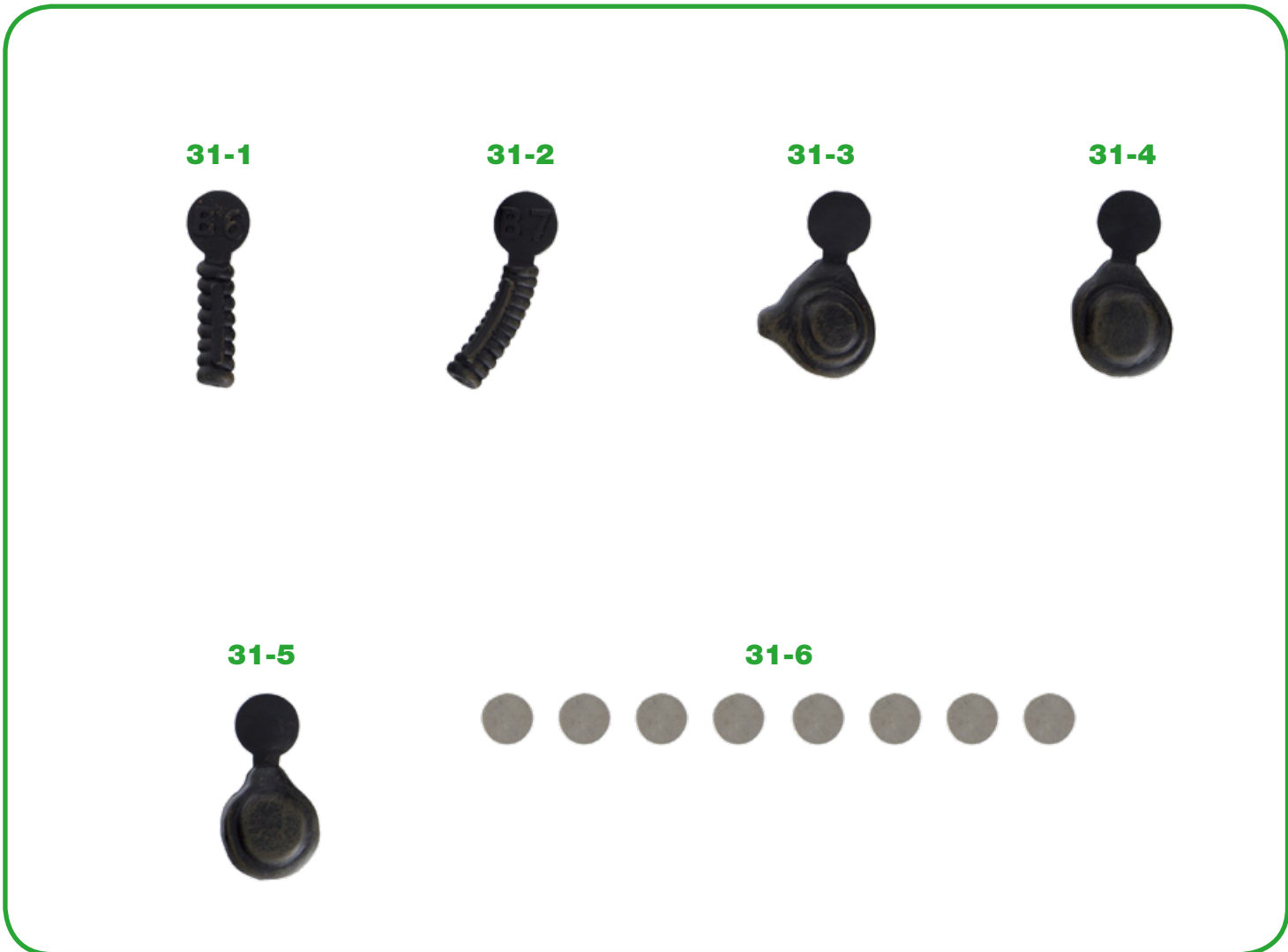

BAUTEILE

Ref	Name	Menge	Ref	Name	Menge
31-1	Schlauch des rechten Oberschenkels	1	31-4	Hautstück des rechten Oberschenkels	1
31-2	Schlauch des rechten Oberschenkels	1	31-5	Hautstück des rechten Oberschenkels	1
31-3	Hautstück des rechten Oberschenkels	1	31-6	Magnete	8



1 Nehmen Sie die Haut des rechten Oberschenkels **29-2**, die in Bauphase 30 vorbereitet wurde, wieder zur Hand. Stecken Sie den Schlauch **31-1** (B6) in den markierten Schlitz und befestigen Sie ihn mit einem Klebepunkt. ▲

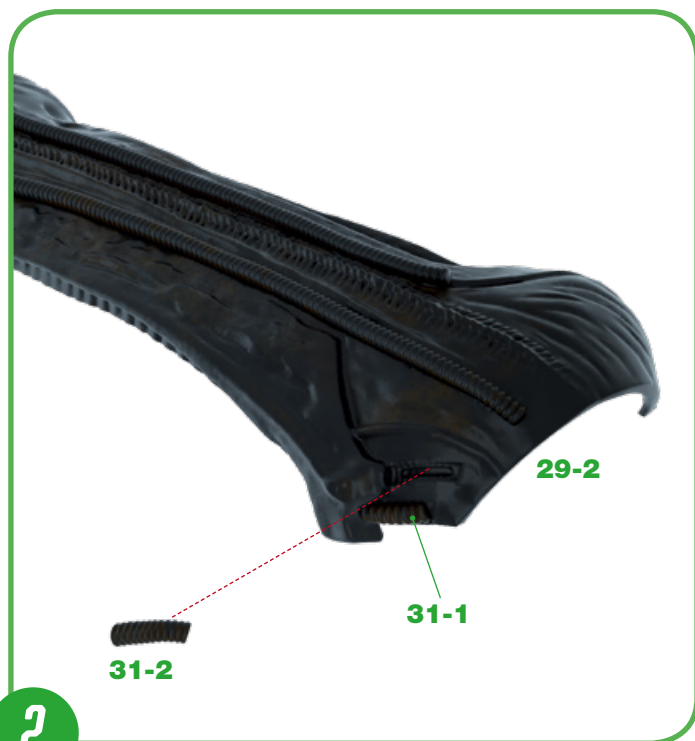

2 Gehen Sie wie in Schritt 1 vor, um den Schlauch **31-2** (B7) im Schlitz in der Haut des rechten Oberschenkels **29-2** zu befestigen, der sich über dem Schlauch **31-1** befindet. ▲



3 Stecken Sie zuerst Teil **31-3** (C1), dann **31-4** (C2) und schließlich **31-5** (C3) auf die drei sechseckigen Zapfen auf der anderen Seite der Haut des rechten Oberschenkels **29-2**. ▲

4 Nehmen Sie jetzt den gesamten rechten Oberschenkel **28-2**, der in der Bauphase 28 zusammengesetzt wurde zur Hand, und setzen Sie ihn in den inneren Teil der Haut des rechten Oberschenkels **29-2** ein. Stellen Sie sicher, dass die Magnete auf der Haut des rechten Oberschenkels fest sitzen, bevor Sie die Teile zusammensetzen. ▶

4

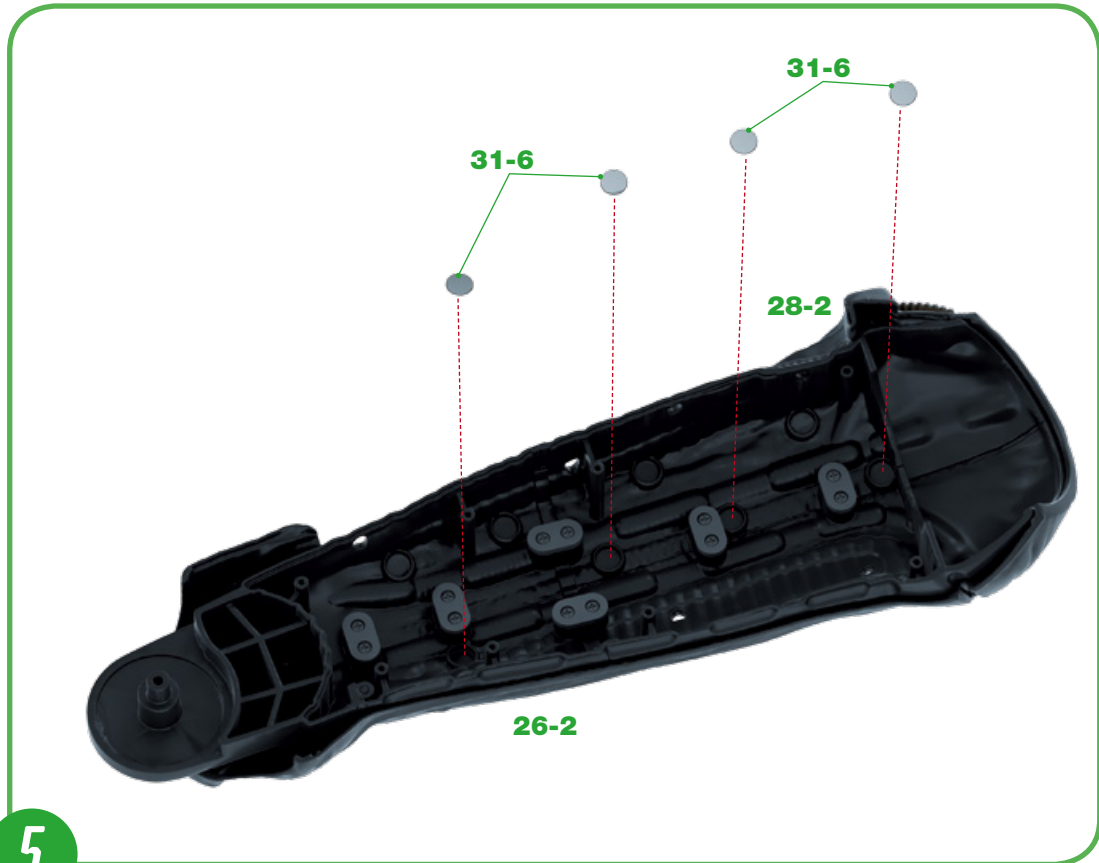
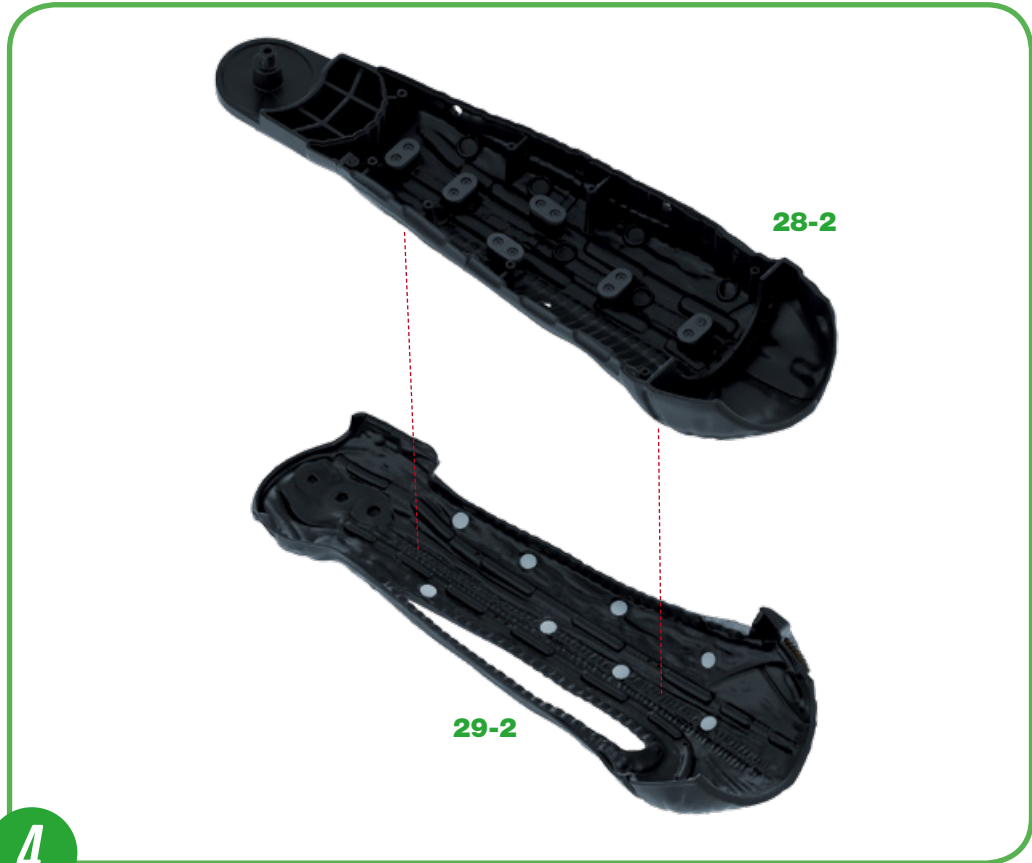

5

5 Bringen Sie vier Magnete **31-6** in den kreisförmigen Vertiefungen an, die auf den rechten Oberschenkelknochen **26-2** und **28-2** markiert sind. Bevor Sie sie ankleben, überprüfen Sie die Anziehungskraft der Magnetpole jedes Magneten: diese müssen an den darunter liegenden Magneten **29-5** und **30-5** haften. ◀

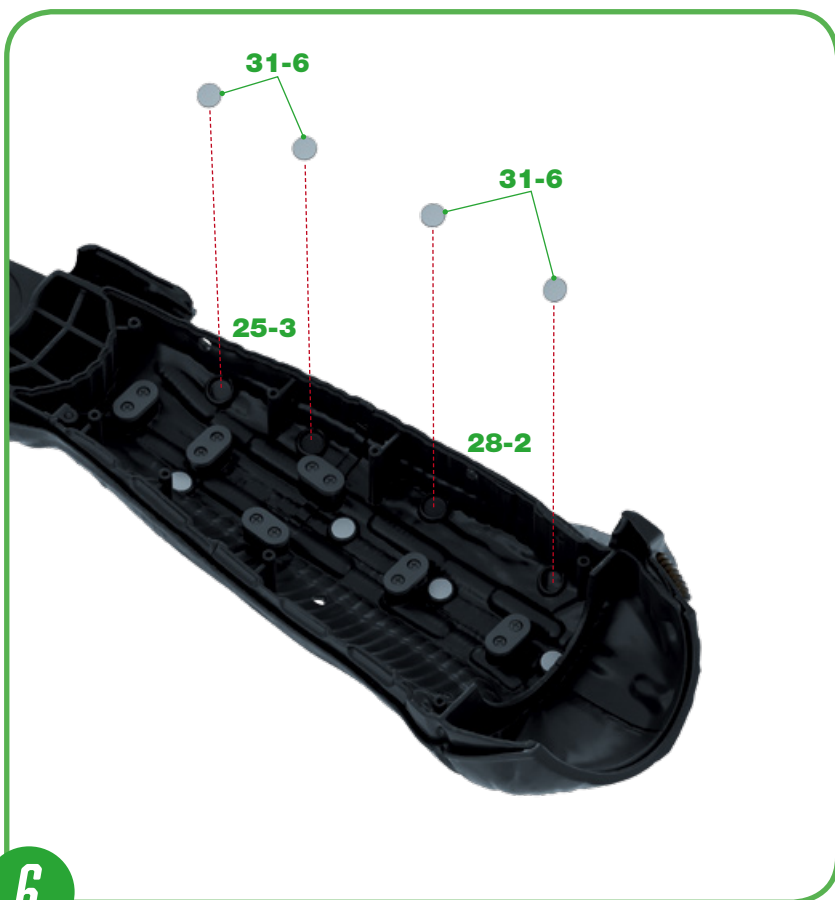

6 Gehen Sie wie in Schritt 5 vor, um die restlichen vier Magneten **31-6** auf die rechten Oberschenkelteile **25-3** und **28-2** zu kleben. Prüfen Sie auch hier unbedingt zuvor die Ausrichtung der Magnetpole. ◀

BAUFORTSCHRITT



DIE LINKEN RIPPEN UND DER RECHTE OBERSCHENKEL (I)

In dieser Bauphase beginnen Sie mit dem Zusammenbau der Rippen der linken Seite und ihren Halterungen, dann fahren Sie mit dem Zusammenbau der Teile des rechten Oberschenkels fort.



BAUTEILE

Ref	Name	Menge	Ref	Name	Menge
32-1	Linke Rippe	1	32-5	Verbindungsstück	1
32-2	Linke Rippe	1	32-6	Schraube 2,3 x 6 mm	2*
32-3	Halterung der linken Rippen	1	32-7	Schraube 2,3 x 4 mm	3*
32-4	Rechter Oberschenkel	1			

*Die für die einzelnen Bauphasen erforderlichen Schrauben liegen jeweils bei. Außerdem liegen zusätzliche Schrauben bei, die Sie im Falle eines Verlustes oder Bruchs verwenden können.

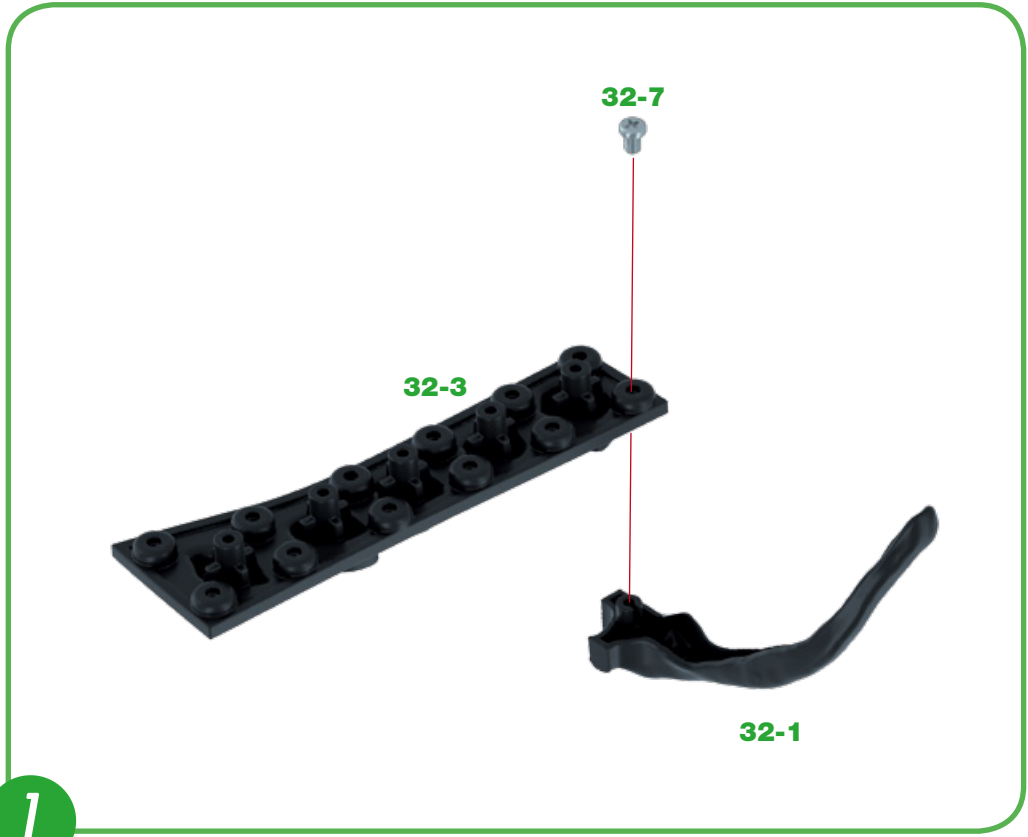

1 Orientieren Sie sich an der Abbildung, um Ihre Teile richtig auszurichten, und stecken Sie den Zapfen des linken Rippentails **32-1** in die markierte Öffnung an der Halterung der linken Rippen **32-3**. Befestigen Sie die Teile mit einer Schraube **32-7**. ◀

2 Stecken Sie nun den Zapfen des linken Rippentails **32-2** in die Aufnahme der Halterung des linken Rippentails **32-3**, die sich neben dem Rippenteil **32-1** befindet. Befestigen Sie die Teile mit einer Schraube **32-7**. ▶



DIE LINKEN RIPPEN UND DER RECHTE OBERSCHENKEL (I)

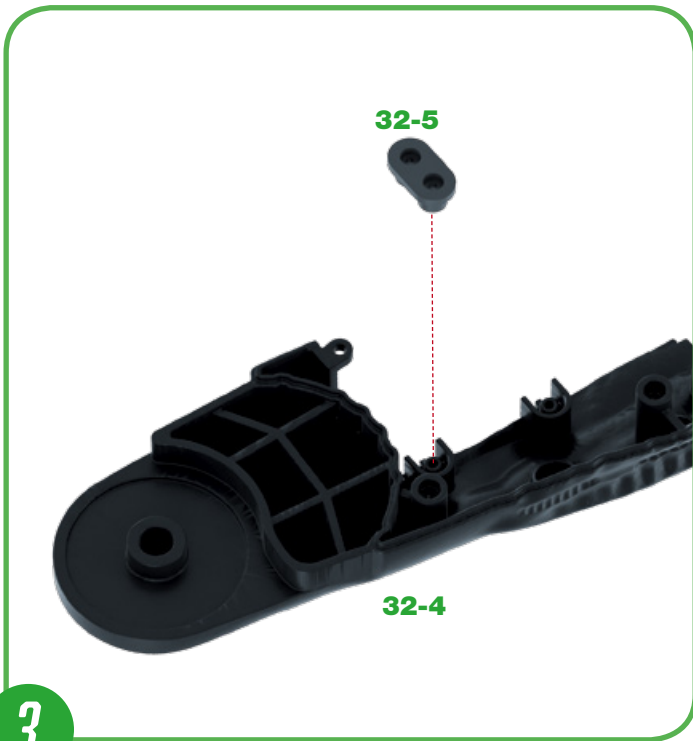

3

3 Stecken Sie eine der Öffnungen des Verbindungsstücks **32-5** auf den markierten Zapfen auf dem rechten Oberschenkelteil **32-4**. Stellen Sie sicher, dass sich die freie Öffnung des Verbindungsstücks **32-5** an der Außenseite des rechten Oberschenkelteils **32-4** befindet. ▲

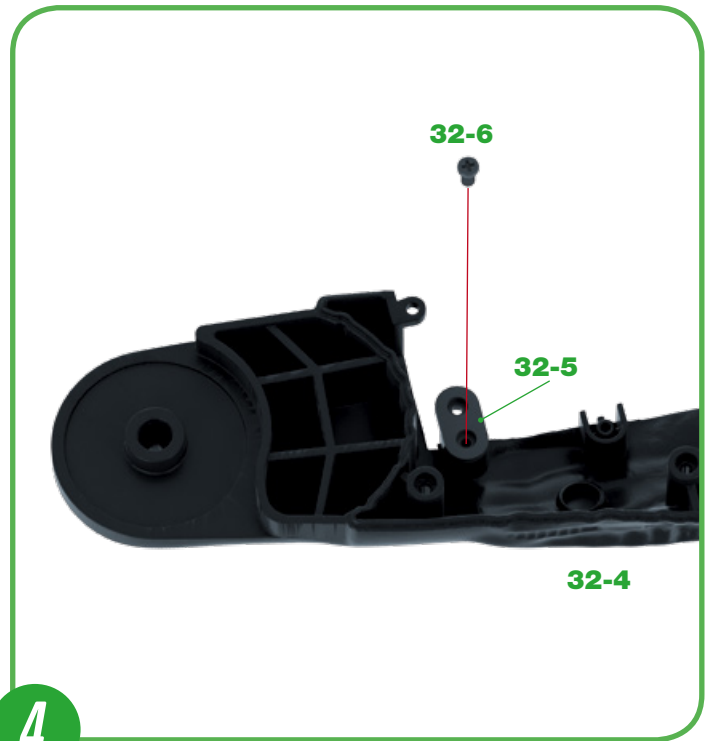

4

4 Befestigen Sie das Verbindungsstück **32-5** mit einer Schraube **32-6** am rechten Oberschenkelteil **32-4**. ▲

BAUFORTSCHRITT



DIE LINKEN RIPPEN UND DER RECHTE OBERSCHENKEL (II)

In dieser Bauphase setzen Sie den Zusammenbau der Rippen der linken Seite und des rechten Oberschenkels des Xenomorphs fort.



BAUTEILE

Ref	Name	Menge	Ref	Name	Menge
33-1	Linke Rippe	1	33-5	Verbindungsstück	1
33-2	Linke Rippe	1	33-6	Schraube 2,3 x 6 mm	4*
33-3	Linke Rippe	1	33-7	Schraube 2,3 x 4 mm	4*
33-4	Rechter Oberschenkel	1			

*Die für die einzelnen Bauphasen erforderlichen Schrauben liegen jeweils bei. Außerdem liegen zusätzliche Schrauben bei, die Sie im Falle eines Verlustes oder Bruchs verwenden können.



1 Stecken Sie den hakenförmigen Zapfen des linken Rippentails **33-2** in die Öffnung im linken Rippentail **33-1**. Befestigen Sie die beiden Teile mit einer Schraube **33-7**. ◀

2 Nehmen Sie jetzt die zuletzt in Bauphase 32 bearbeitete Halterung der linken Rippen **32-3** wieder zur Hand. Stecken Sie das linke Rippentail **33-2** in die markierte Öffnung der Halterung **32-3** neben dem linken Rippentail **32-1**. ▶



DIE LINKEN RIPPEN UND DER RECHTE OBERSCHENKEL (II)

3 Stecken Sie den Zapfen des linken Rippenteils **33-3** in die Öffnung der Halterung **32-3**, die sich gegenüber dem linken Rippenteil **32-2** befindet. Befestigen Sie das linke Rippenteil **33-3** mit einer Schraube **33-7**. ▶

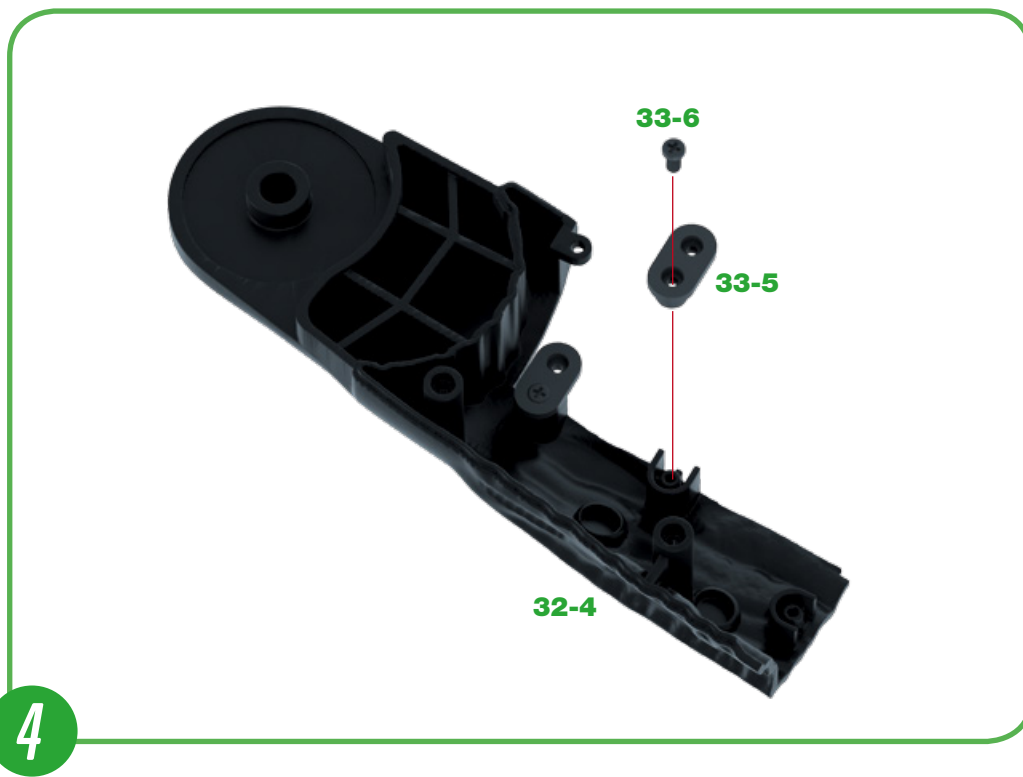

4 Nehmen Sie das rechte Oberschenkelteil **32-4**, an dem Sie in Bauphase 32 gearbeitet haben, wieder zur Hand. Stecken Sie eine der Öffnungen des Verbindungsstücks **33-5** auf den markierten Zapfen. Stellen Sie sicher, dass sich die freie Öffnung des Verbindungsstücks **33-5** an der Außenseite des rechten Oberschenkels **32-4** befindet und befestigen Sie dann die Baugruppe mit einer Schraube **33-6**. ◀

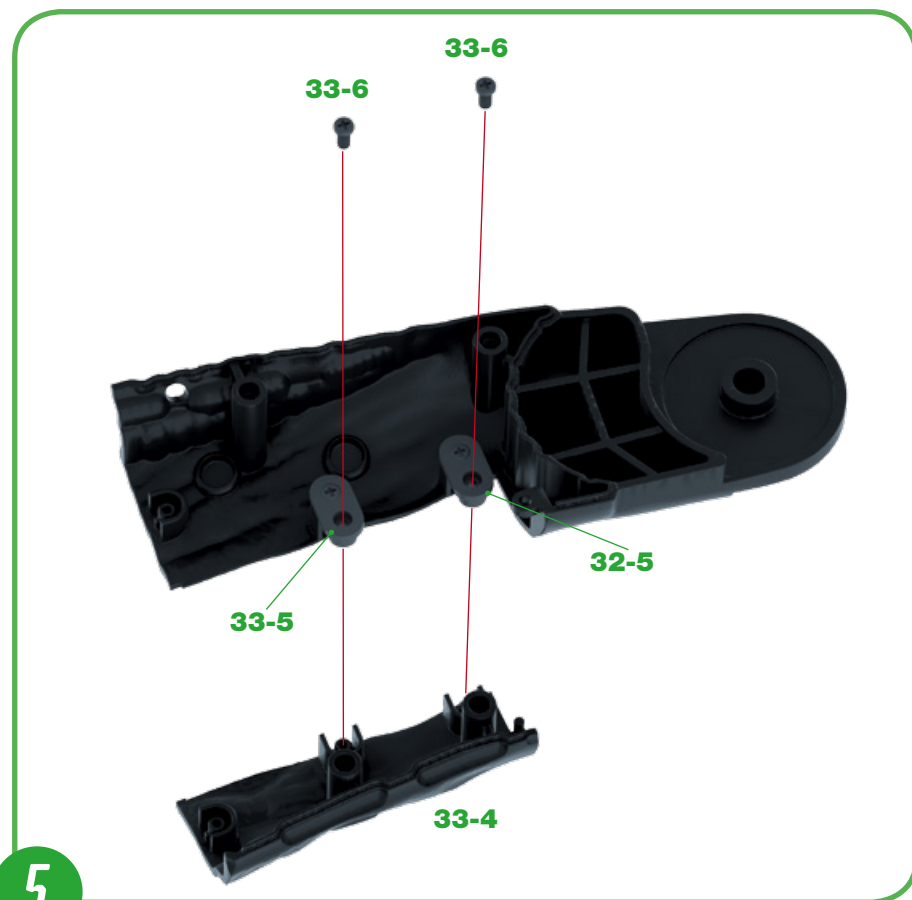

5 Stecken Sie das rechte Oberschenkelteil **33-4** in die frei gebliebenen Öffnungen der Verbindungsstücke **32-5** und **33-5**. Befestigen Sie die Baugruppe mit zwei Schrauben **33-6**. ◀

BAUFORTSCHRITT



DIE LINKEN RIPPEN UND DER RECHTE OBERSCHENKEL (III)

In dieser Bauphase setzen Sie den Zusammenbau der linken Rippen und des rechten Oberschenkels fort.



BAUTEILE

Ref	Name	Menge	Ref	Name	Menge
34-1	Linke Rippe	1	34-4	Verbindungsstücke	2
34-2	Linke Rippe	1	34-5	Schraube 2,3 x 6 mm	3*
34-3	Rechter Oberschenkel	1	34-6	Schraube 2,3 x 4 mm	3*

*Die für die einzelnen Bauphasen erforderlichen Schrauben liegen jeweils bei. Außerdem liegen zusätzliche Schrauben bei, die Sie im Falle eines Verlustes oder Bruchs verwenden können.

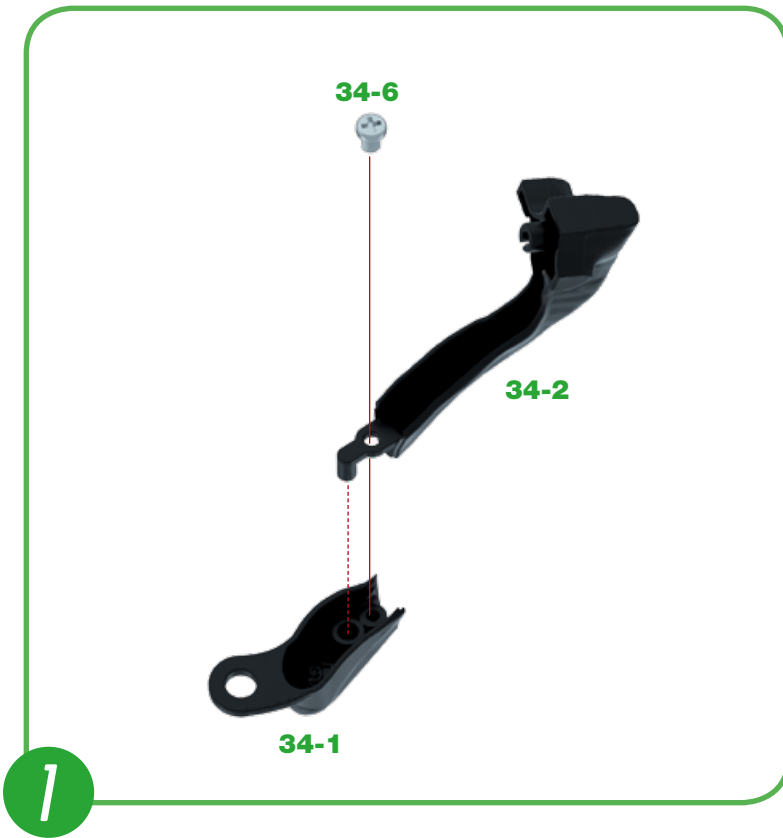

1 Stecken Sie den hakenförmigen Zapfen des linken Rippentails **34-2** in die Öffnung im linken Rippentail **34-1**. Befestigen Sie die Baugruppe mit einer Schraube **34-6**. ◀

2 Nehmen Sie jetzt die in der Bauphase 33 vorbereitete Halterung der linken Rippen **32-3** wieder zur Hand. Stecken Sie das linke Rippentail **34-2** in die markierte Öffnung der Halterung **32-3** neben dem linken Rippentail **33-2**. Befestigen Sie die Teile mit einer Schraube **34-6**. ▶



DIE LINKEN RIPPEN UND DER RECHTE OBERSCHENKEL (III)

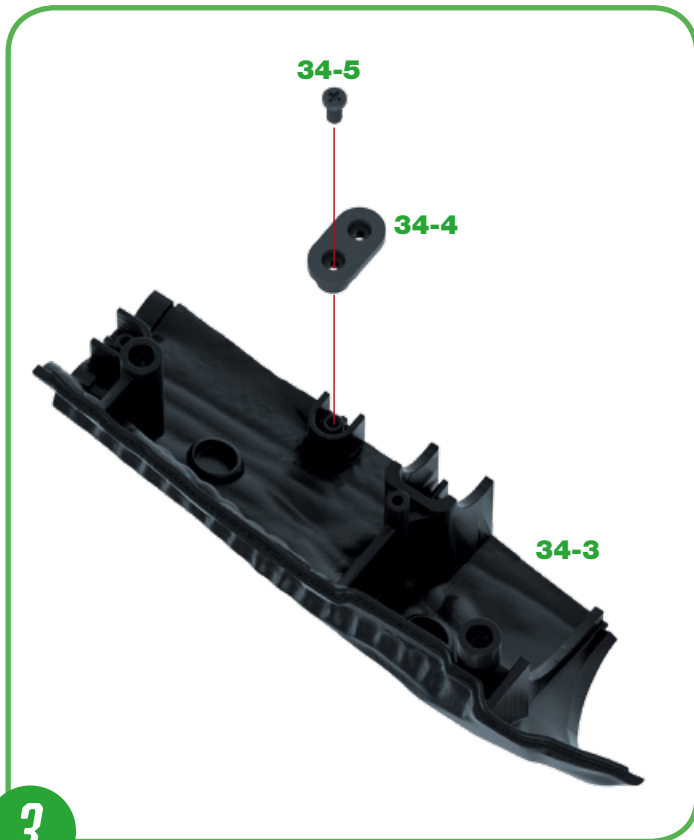

3 Stecken Sie eine der Öffnungen des Verbindungsstücks **34-4** auf den markierten Zapfen auf dem rechten Schienbeinteil **34-3**. Stellen Sie sicher, dass sich die freie Öffnung des Verbindungsstücks **34-4** an der Außenseite des rechten Oberschenkelteils **34-3** befindet. Befestigen Sie die Teile mit einer Schraube **34-5**. ▲

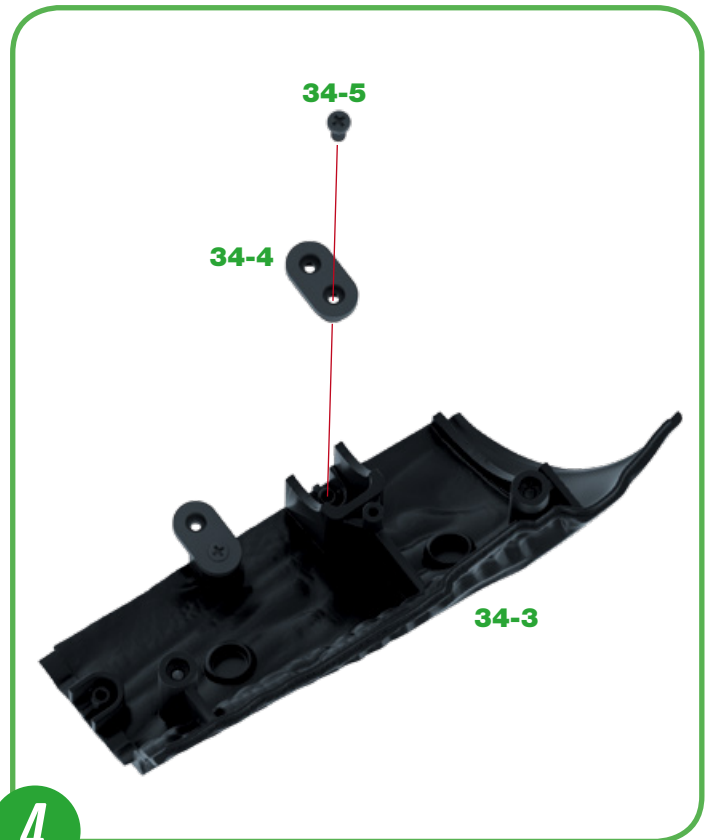

4 Stecken Sie eine der Öffnungen des zweiten Verbindungsstücks **34-4** auf den markierten Zapfen. Stellen Sie sicher, dass sich die freie Öffnung des Verbindungsstücks **34-4** an der Außenseite des rechten Oberschenkelteils **34-3** befindet und befestigen Sie die Baugruppe mit einer Schraube **34-5**. ▲

BAUFORTSCHRITT



DIE LINKEN RIPPEN UND DER RECHTE OBERSCHENKEL (IV)

In dieser Bauphase setzen Sie den Zusammenbau der linken Rippen fort und setzen die verschiedenen Teile des rechten Oberschenkels zusammen.



BAUTEILE

Ref	Name	Menge	Ref	Name	Menge
35-1	Linke Rippe	1	35-5	Verbindungsstücke	1
35-2	Linke Rippe	1	35-6	Schraube 2,3 x 6 mm	7*
35-3	Linke Rippe	1	35-7	Schraube 2,3 x 4 mm	4*
35-4	Rechter Oberschenkel	1			

*Die für die einzelnen Bauphasen erforderlichen Schrauben liegen jeweils bei. Außerdem liegen zusätzliche Schrauben bei, die Sie im Falle eines Verlustes oder Bruchs verwenden können.



1 Nehmen Sie die zuletzt in der Bauphase 34 bearbeitete Halterung der linken Rippen **32-3** wieder zur Hand. Stecken Sie den Zapfen des linken Rippenteils **35-1** in die markierte Öffnung am linken Rippenteil **33-3** und befestigen Sie ihn mit einer Schraube **35-7**. ◀

2 Stecken Sie den hakenförmigen Zapfen des linken Rippenteils **35-3** in die Öffnung im linken Rippenteil **35-2**. Befestigen Sie die Baugruppe mit einer Schraube **35-7**. ▶

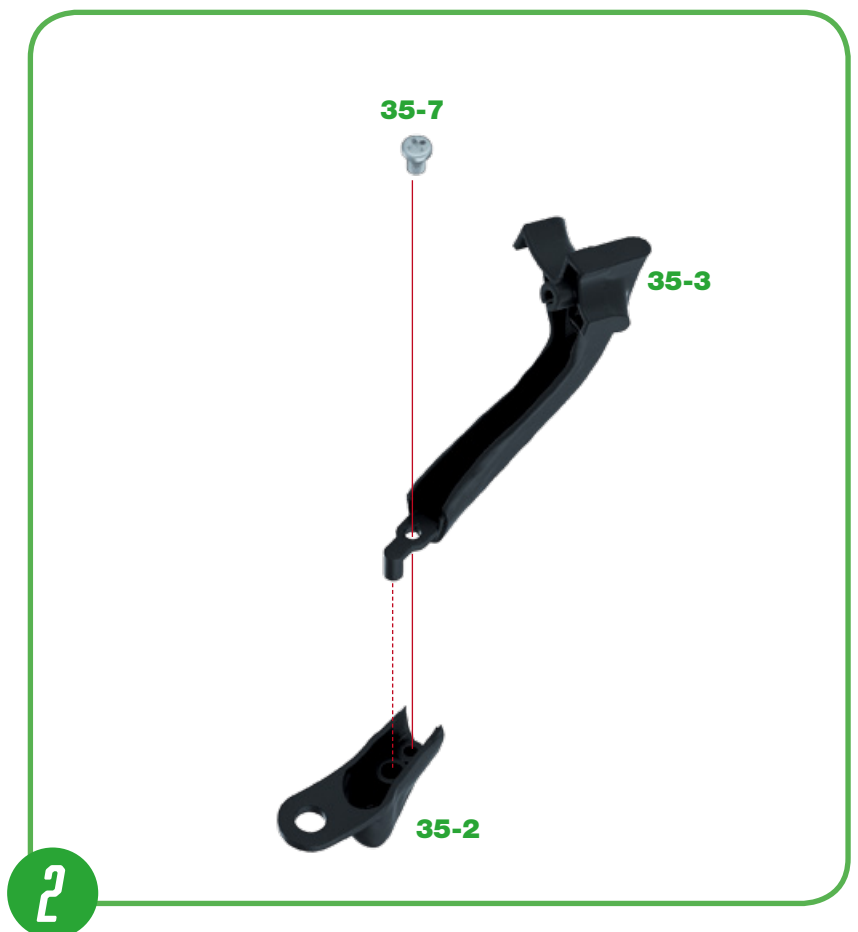

DIE LINKEN RIPPEN UND DER RECHTE OBERSCHENKEL (IV)

3 Stecken Sie jetzt das linke Rippenteil **35-3** in die markierte Öffnung der Halterung **32-3** neben dem linken Rippenteil **34-2**. Befestigen Sie die Baugruppe mit einer Schraube **35-7**. ▶

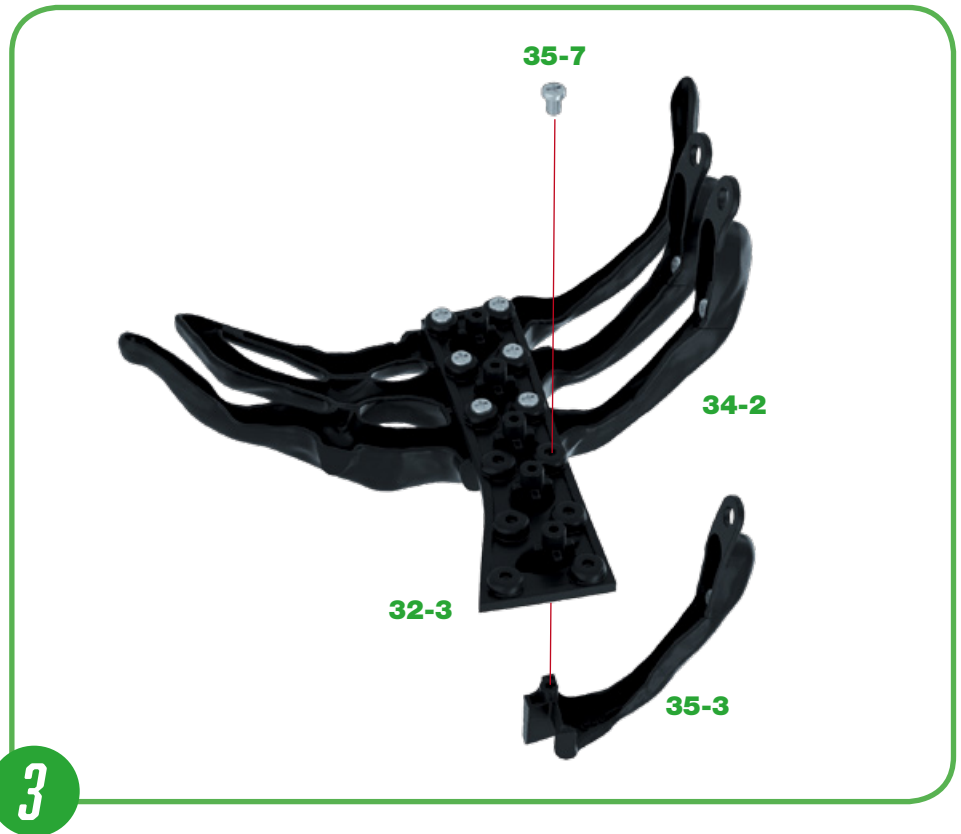

4 Nehmen Sie jetzt das in der Bauphase 34 vorbereitete rechte Oberschenkelteil **34-3** zur Hand. Stecken Sie die am rechten Oberschenkelteil **35-4** markierten seitlichen Zapfen in die noch freien Öffnungen der Verbindungsstücke **34-4**. Befestigen Sie die Baugruppe mit zwei Schrauben **35-6**. ▲

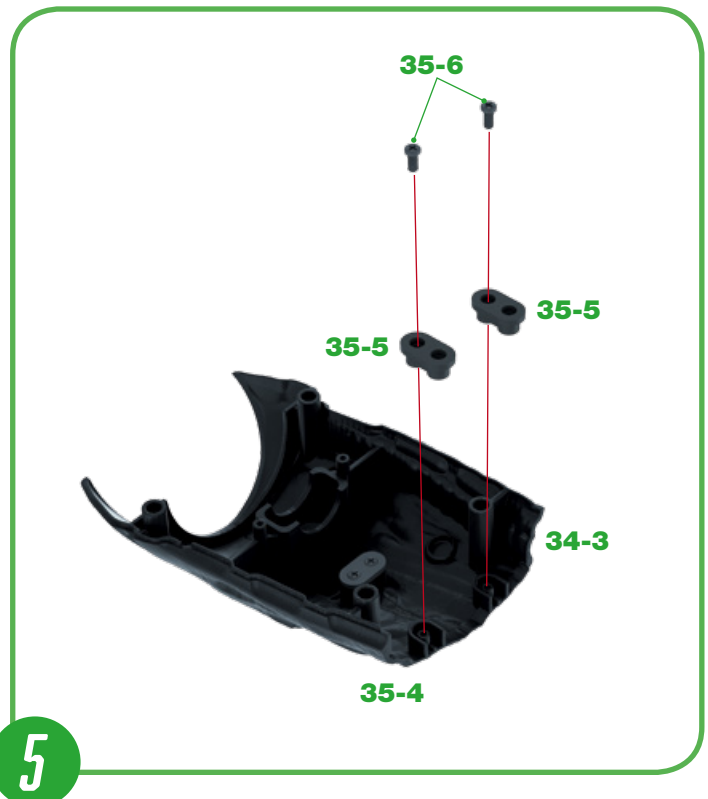

5 Stecken Sie die Verbindungsstücke **35-5** in die auf den rechten Oberschenkelteilen **34-3** und **35-4** markierten Zapfen. Befestigen Sie die Teile mit zwei Schrauben **35-6**. ▲

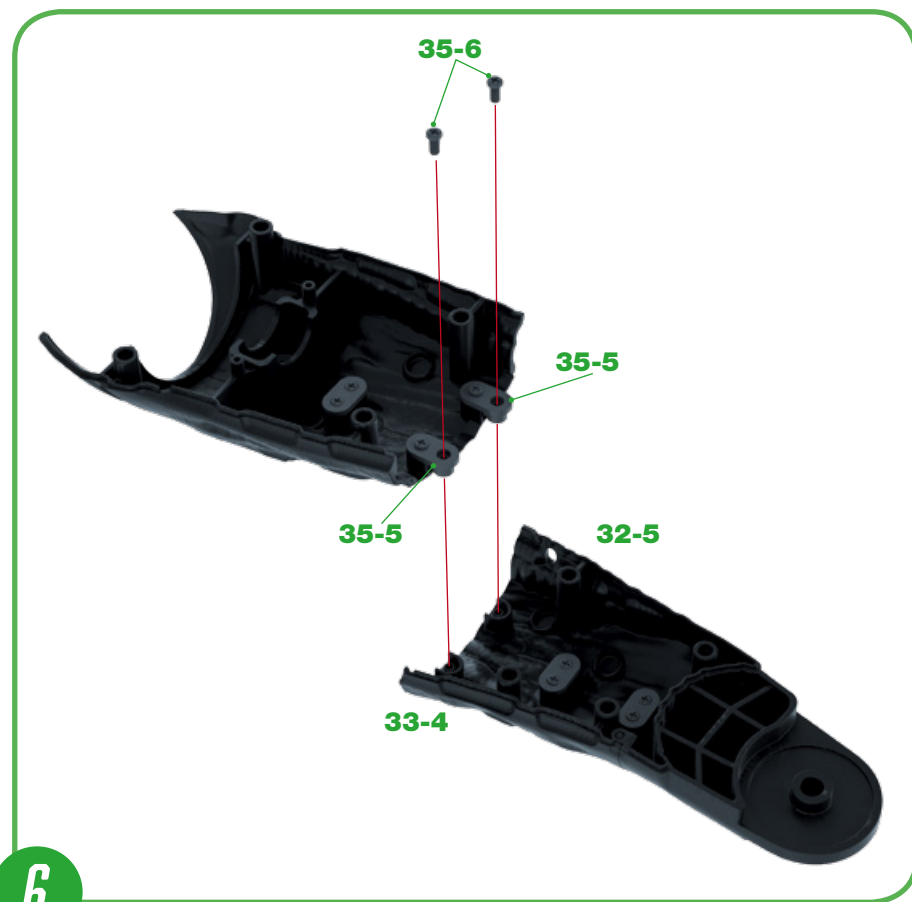

6 Nehmen Sie jetzt die in der Bauphase 33 vorbereitete Baugruppe des rechten Oberschenkels wieder zur Hand. Stecken Sie die auf den Teilen **32-5** und **33-4** markierten Zapfen in die freien Öffnungen der Verbindungsstücke **35-5**. Befestigen Sie die Baugruppe mit zwei Schrauben **35-6**. ◀

6

BAUFORTSCHRITT



DIE LINKEN RIPPEN UND DER RECHTE OBERSCHENKEL (V)

In dieser Bauphase setzen Sie den Zusammenbau der linken Rippen und der Teile des rechten Oberschenkels des Xenomorphs fort.



BAUTEILE

Ref	Name	Menge	Ref	Name	Menge
36-1	Linke Rippe	1	36-3	Magnete	1
36-2	Haut des rechten Oberschenkels	1	36-4	Schraube 2,3 x 4 mm	2*

*Die für die einzelnen Bauphasen erforderlichen Schrauben liegen jeweils bei. Außerdem liegen zusätzliche Schrauben bei, die Sie im Falle eines Verlustes oder Bruchs verwenden können.

36-1

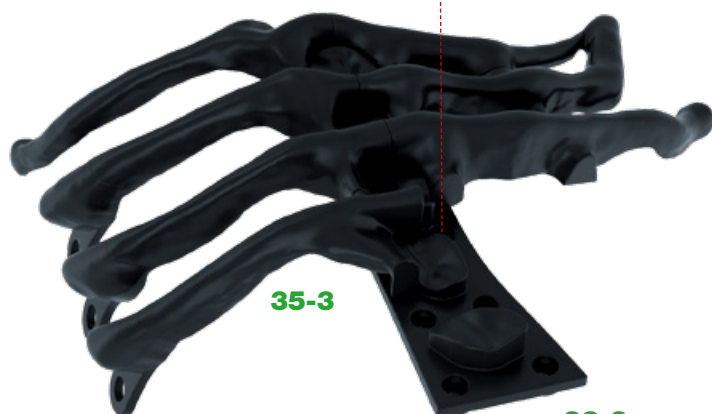

35-3

32-3

1 Nehmen Sie die Halterung der linken Rippen **32-3** wieder zur Hand. Stecken Sie die linke Rippe **36-1** in die Öffnung gegenüber der linken Rippe **35-3**. ◀

1

2 Drehen Sie die Baugruppe um und befestigen Sie die linke Rippe **36-1** mit einer Schraube **36-4** an der Halterung **32-3**. ▶

36-4

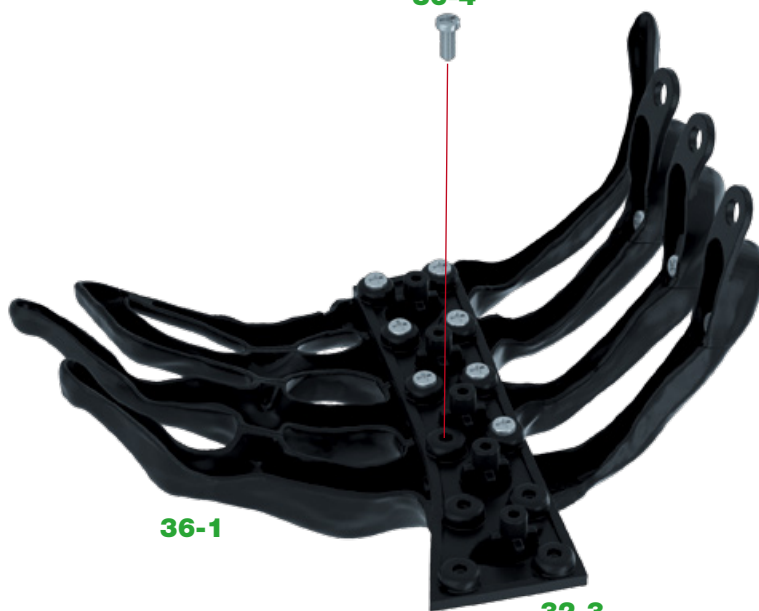

36-1

32-3

2

DIE LINKEN RIPPEN UND DER RECHTE OBERSCHENKEL (V)

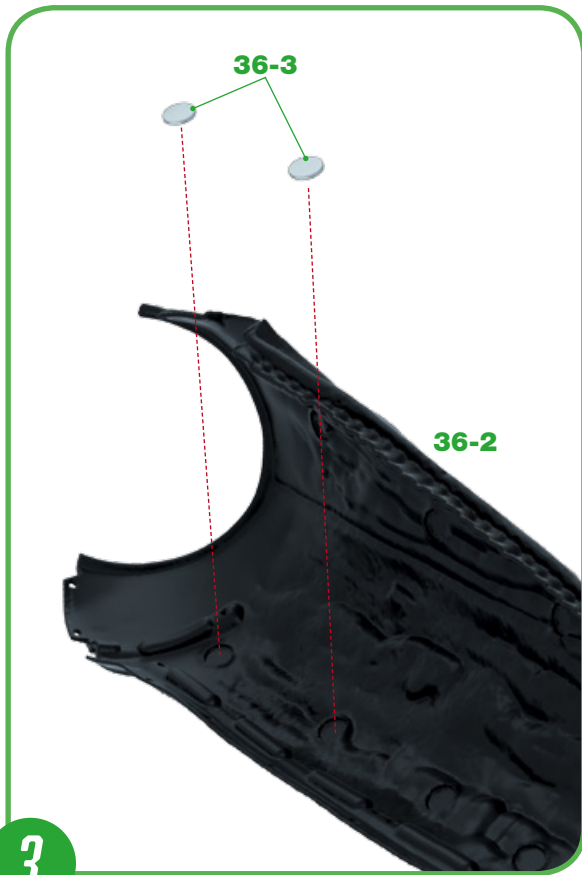

3 Kleben Sie zwei Magnete **36-3** in die kreisförmigen Vertiefungen, die auf der Haut des rechten Oberschenkelteils **36-2** markiert sind. Beim Anbringen der Magnete **36-3** müssen Sie keine bestimmte Ausrichtung beachten. ▲



4 Gehen Sie wie in Schritt 3 vor und kleben Sie die Magnete **36-3** in die kreisförmigen Vertiefungen, die auf der Haut des rechten Oberschenkels **36-2** markiert sind. ▲

BAUFORTSCHRITT

