

ABDOMEN (III)

In dieser Bauphase setzen Sie den Zusammenbau der Teile des Abdomens fort.



BAUTEILE

Ref	Name	Menge	Ref	Name	Menge
77-1	Abdomenteil 2	1	77-5	Abdomenhaut	1
77-2	Abdomenteil 3	1	77-6	Verbindungsstücke	4
77-3	Wirbel 1	1	77-7	Magnete	11
77-4	Abdomenhaut	1	77-8	Schrauben 2,3 x 6 mm	10+1

*Die für die einzelnen Bauphasen erforderlichen Schrauben liegen jeweils bei. Außerdem liegen zusätzliche Schrauben bei, die Sie im Falle eines Verlustes oder Bruchs verwenden können.

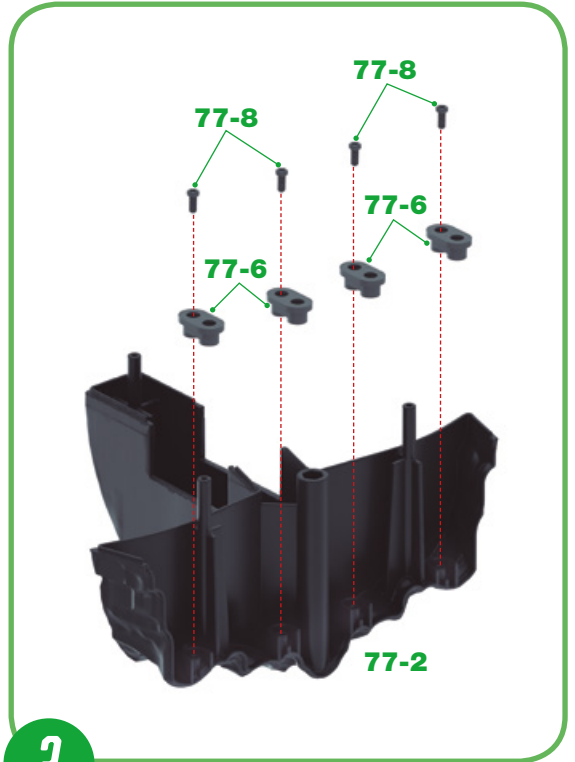
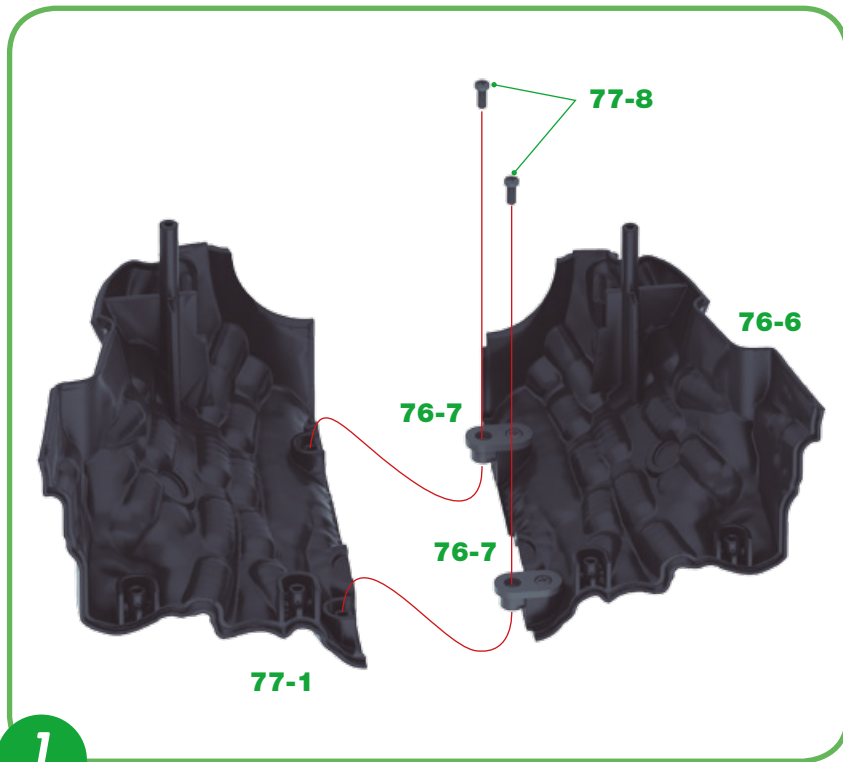

1

1 Nehmen Sie das Abdomenteil **76-6** aus Bauphase 76 wieder zur Hand und stecken Sie die beiden Verbindungsstücke **76-7** in die beiden Steckverbindungen an der Längsseite des Abdomenteils **77-1**. Befestigen Sie jedes Teil mit einer Schraube **77-8**.▲

2

2 Nehmen Sie nun das Abdomenteil **77-2** und stecken Sie jedes der vier Verbindungsstücke **77-6** in die dafür vorgesehenen Steckverbindungen. Befestigen Sie jedes Teil mit einer Schraube **77-8**.▲

3 Nehmen Sie jetzt die in Schritt 1 vorbereitete Baugruppe zur Hand und stecken Sie die Verbindungsstücke **77-6**, die Sie zuvor am Abdomenteil **77-2** befestigt haben, in die Steckverbindungen an der Längsseite der Baugruppe der Abdomenteile **76-6** und **77-1**. Befestigen Sie jedes Teil mit einer Schraube **77-8**.▶

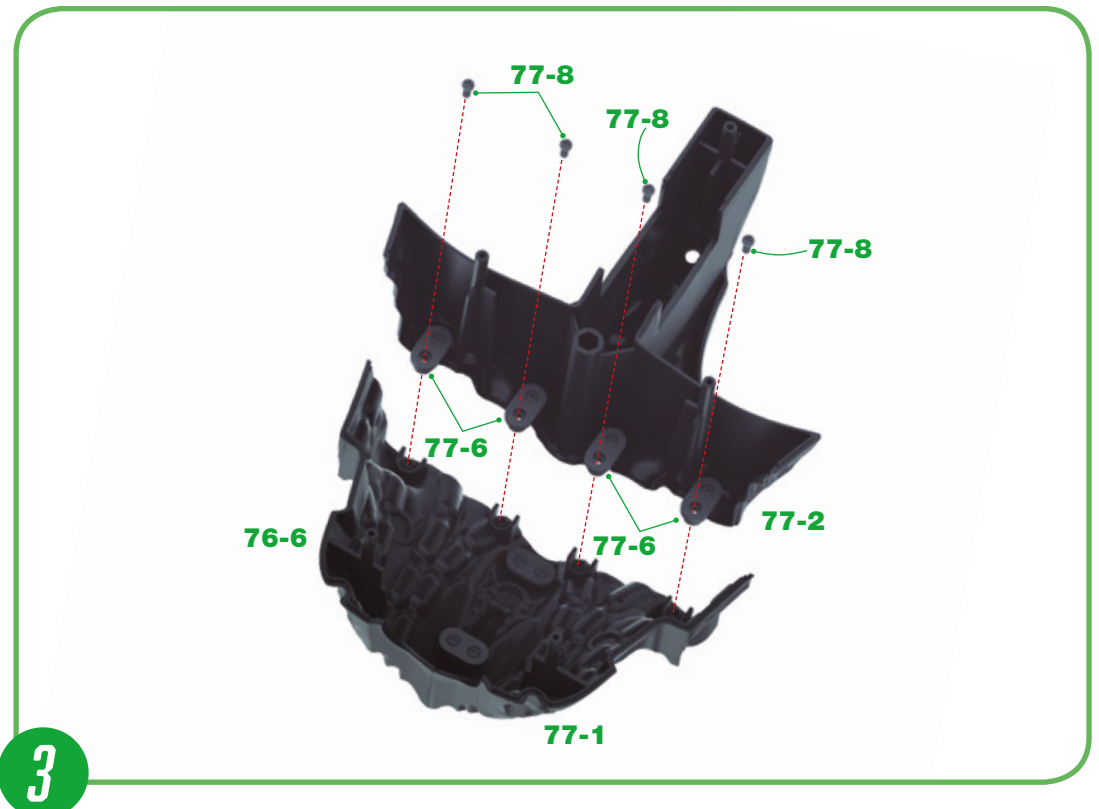

3



4

4 Nehmen Sie die in Bauphase 74 vorbereitete Haut des Abdomens **74-4** wieder zur Hand und legen Sie sie entlang der Nahtstelle der Abdomenteile **76-6** und **77-1** über alle Abdomenteile **77-2**, **77-1** und **76-6**, ohne sie zu befestigen. ◀

5 Halten Sie die Haut des Abdomens **74-4** so fest, wie es in Schritt 4 beschrieben ist, und bringen Sie fünf Magnete **77-7** in den kreisförmigen Vertiefungen an, die sich auf allen Teilen des Abdomens **77-2**, **77-1** und **76-6** befinden. Überprüfen Sie die Ausrichtung der Pole der Magneten und befestigen Sie sie mit einem Klebepunkt. Orientieren Sie sich an der Abbildung und der Detailansicht, um die Magneten richtig zu positionieren. ▶

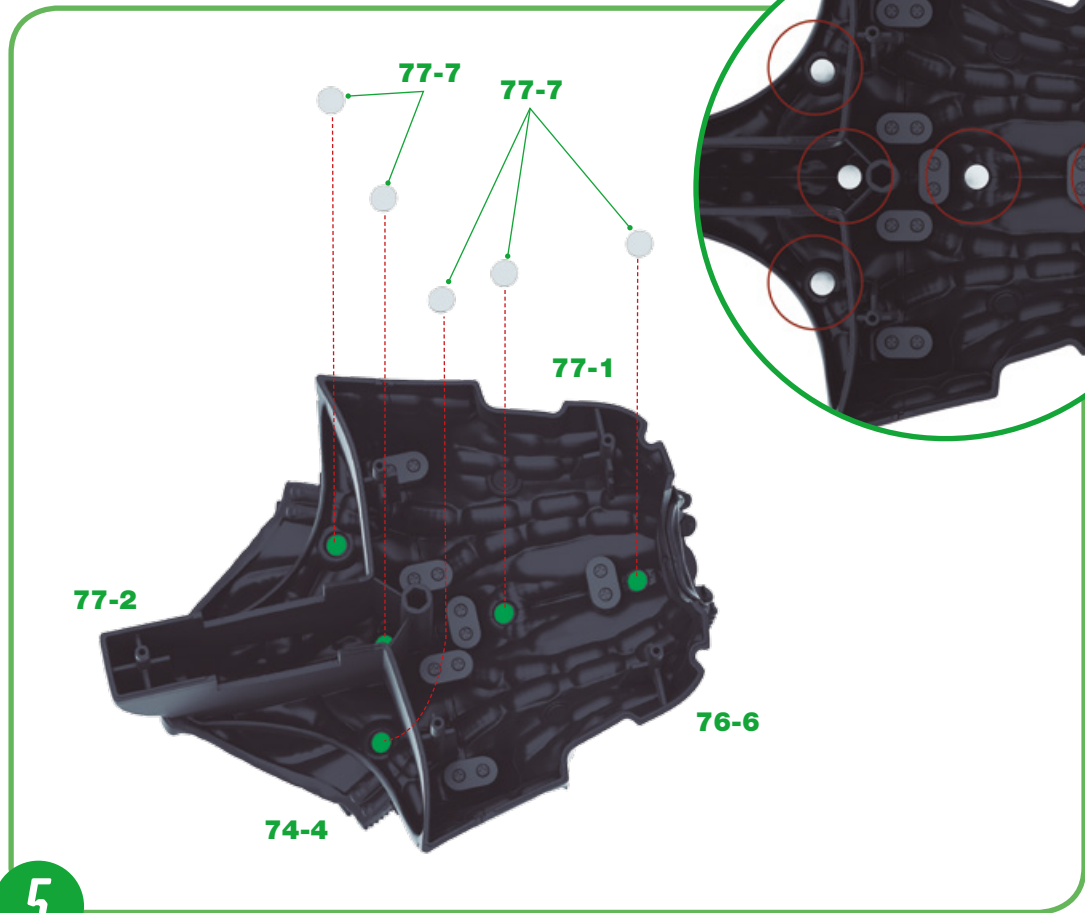

5

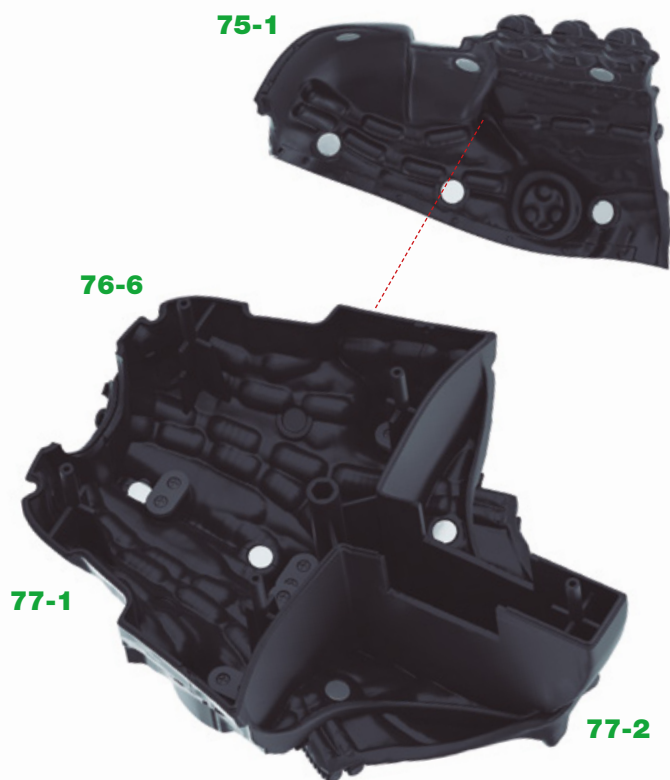

6 Nehmen Sie die in Bauphase 75 vorbereitete Haut der rechten Flanke **75-1** wieder zur Hand und legen Sie sie über den äußeren Teil der Abdomenbaugruppe aus den Teilen **77-2**, **77-1** und **76-6** auf Höhe des Abdomenteils **76-6**.

6

7 Halten Sie die Haut der rechten Flanke **75-1** so fest, wie es in Schritt 6 beschrieben ist, und bringen Sie drei Magnete **77-7** in den kreisförmigen Vertiefungen an, die sich auf dem Teil des Abdomens **76-6** befinden. Überprüfen Sie die Ausrichtung der Magnetpole und befestigen Sie sie mit einem Klebepunkt. Orientieren Sie sich an der nebenstehenden Abbildung, um die Magneten richtig zu positionieren. ▶

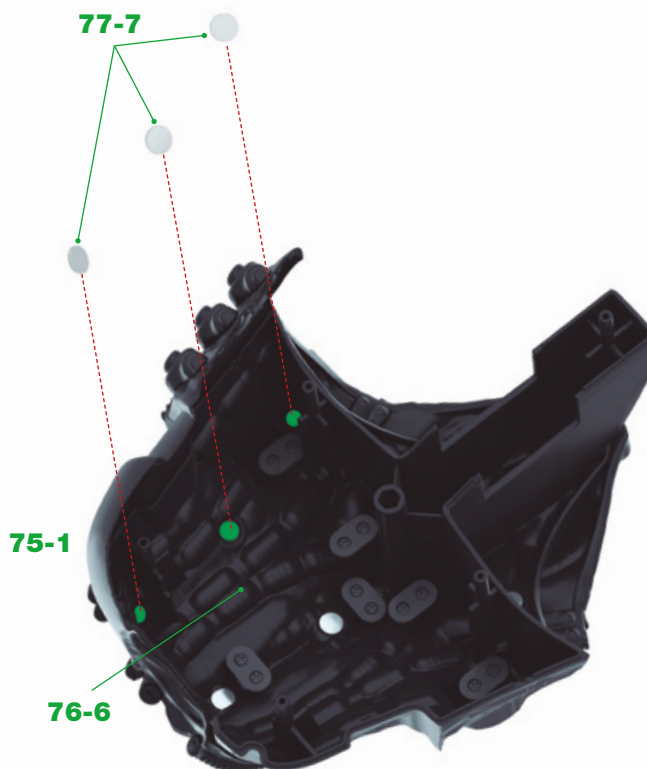

7

8 Nehmen Sie die Haut der linken Flanke **76-1**, die in der Bauphase 76 vorbereitet wurde, wieder zur Hand und legen Sie sie über den äußeren Teil der Abdomenbaugruppe aus den Teilen **72-2**, **77-1** und **76-6** auf der Höhe des Abdomenteils **77-1**. ▶



8

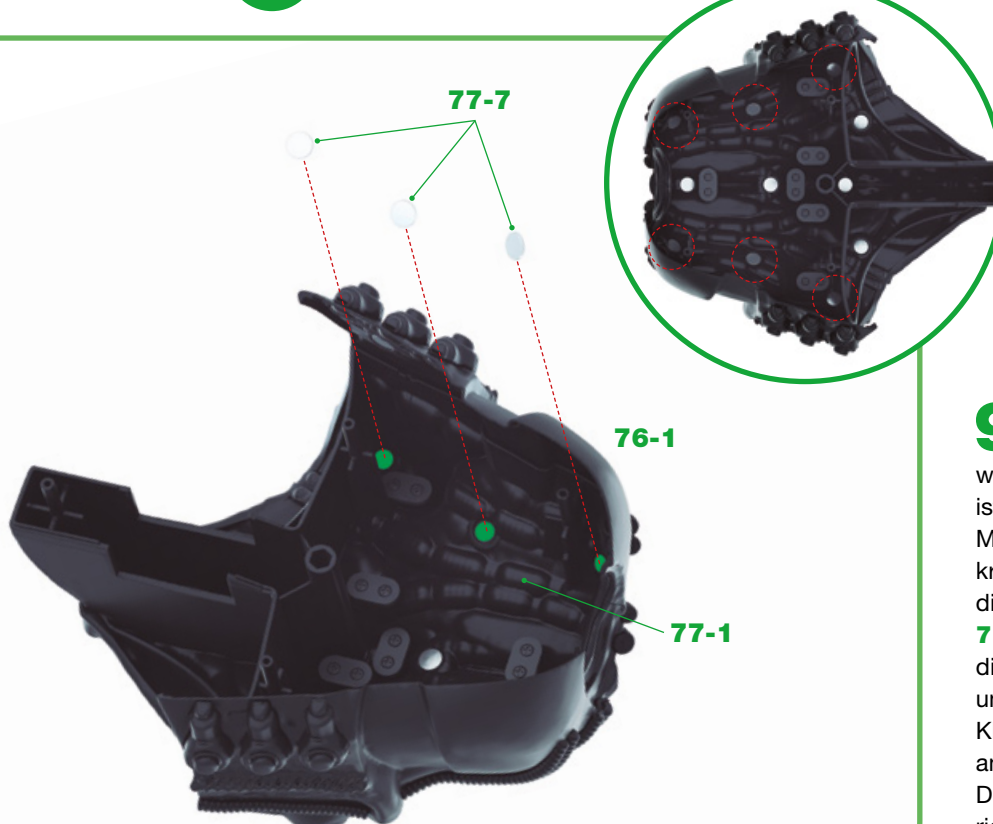

9 Halten Sie die Haut der linken Flanke **76-1** so fest, wie es in Schritt 8 beschrieben ist, und bringen Sie drei Magnete **77-7** in den kreisförmigen Vertiefungen an, die sich auf dem Abdomenteil **77-1** befinden. Überprüfen Sie die Ausrichtung der Magnetpole und befestigen Sie sie mit einem Klebepunkt. Orientieren Sie sich an der Abbildung und der Detailansicht, um die Magneten richtig zu positionieren. ◀

9

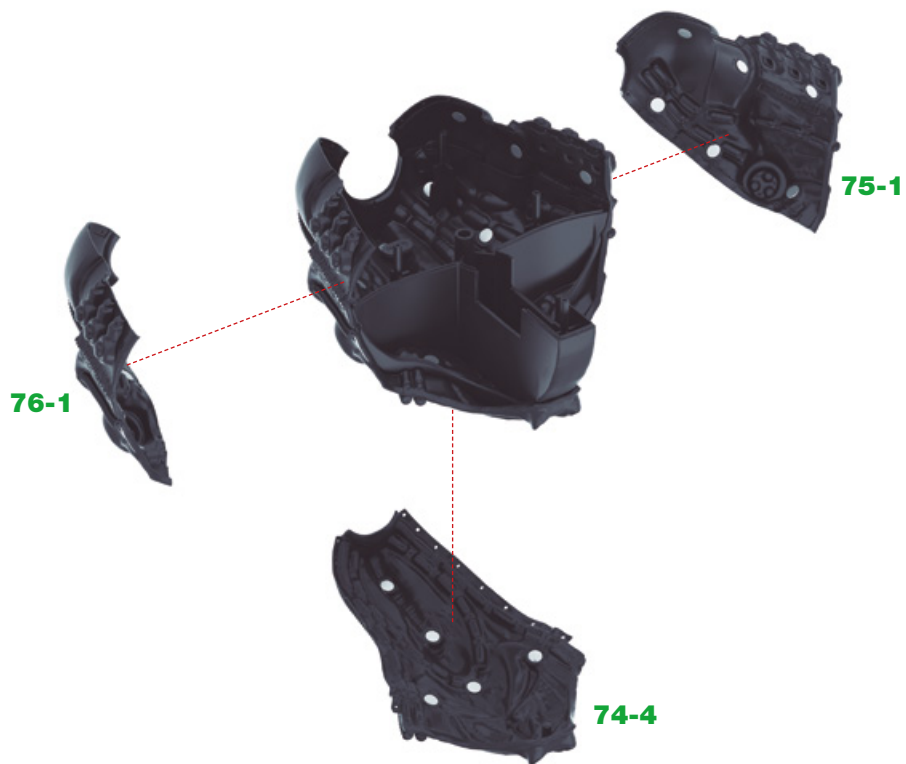

10 Entfernen Sie die Haut vom Abdomenteil **74-4** und die Haut von der rechten Flanke **75-1** und der linken Flanke **76-1**. Bewahren Sie die Teile **77-3**, **77-4** und **77-5** an einem sicheren Ort auf, um sie später wieder zu verwenden. ◀

10

BAUFORTSCHRITT



ABDOMEN UND SCHWANZ (I)

In dieser Bauphase setzen Sie den Zusammenbau der Teile des Abdomens fort und beginnen mit dem Zusammenbau des Schwanzes des Xenomorphs.



BAUTEILE

Ref	Name	Menge	Ref	Name	Menge
78-1	Schwanzteil 1	1	78-4	Verbindungsstücke	2
78-2	Schwanzteil 2	1	78-5	Magnete	6
78-3	Teil des Abdomens 4	1	78-6	Schrauben 2,3 x 6 mm	2+1

*Die für die einzelnen Bauphasen erforderlichen Schrauben liegen jeweils bei. Außerdem liegen zusätzliche Schrauben bei, die Sie im Falle eines Verlustes oder Bruchs verwenden können.

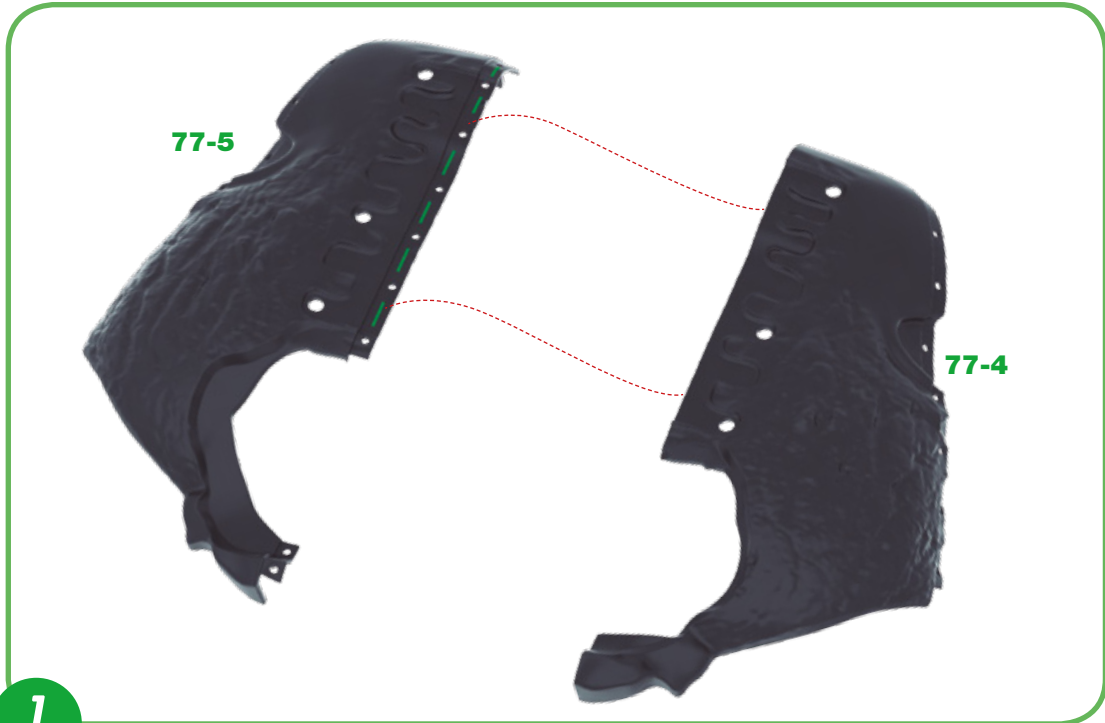

1 Nehmen Sie die Teile, die Sie in Bauphase 77 beiseitegelegt hatten, wieder zur Hand und legen Sie das Hautteil des Abdomens **77-4** über das Hautteil **77-5**. Befestigen Sie die Teile mit einem Klebepunkt aneinander, wie in der Abbildung gezeigt. ◀

1

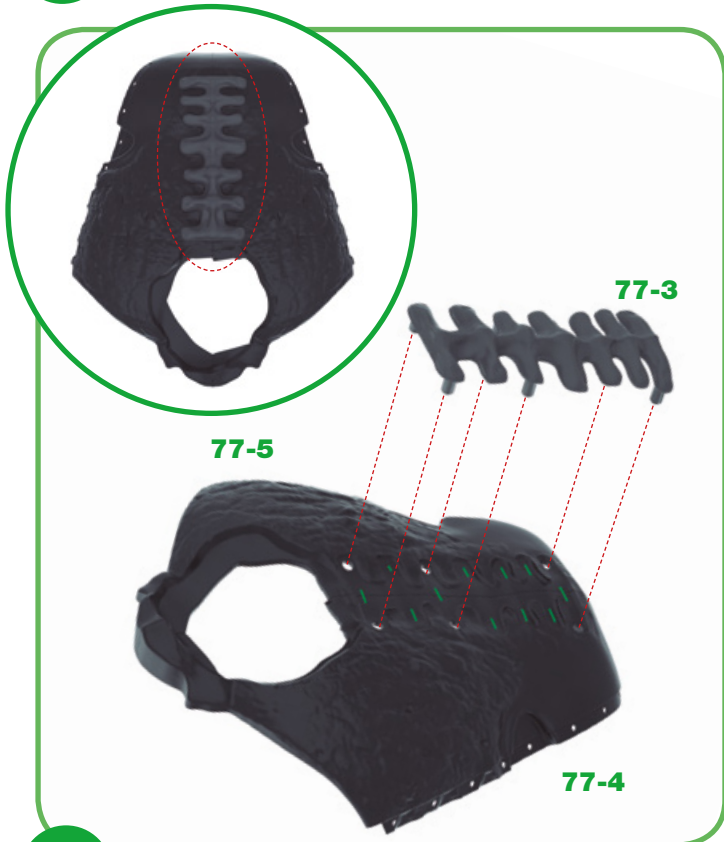

2

2 Nehmen Sie die Wirbel **77-3**, die Sie in Bauphase 77 beiseitegelegt hatten, wieder zur Hand und platzieren Sie sie auf der Baugruppe aus den Hautteilen **77-4** und **77-5**, wie in der Detailansicht gezeigt, und befestigen Sie sie mit einem Klebepunkt. ▲

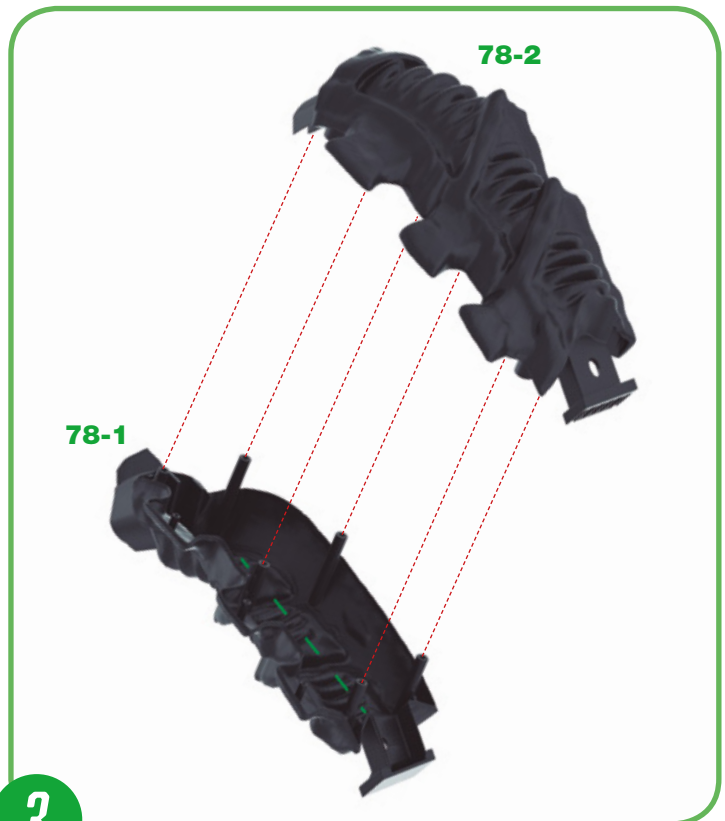

3

3 Stecken Sie die Schwanzstücke **78-1** und **78-2** mit Hilfe der Zapfen an den Innenseiten ineinander. Überprüfen Sie, ob sie richtig zusammenpassen und fixieren Sie sie dann mit einem Klebepunkt, den Sie auf der Innenseite des Zapfens mit dem größten Durchmesser für jedes Zapfenpaar anbringen. ▲

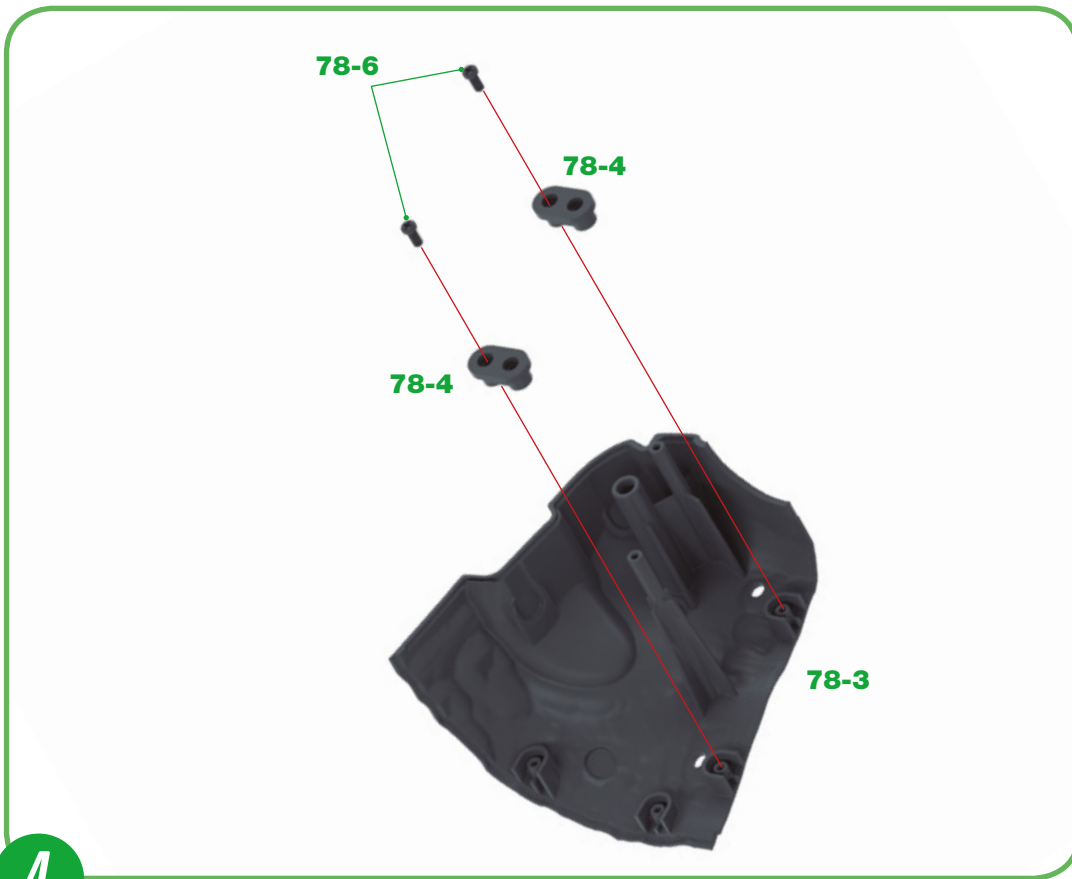

4 Nehmen Sie das Abdomenteil **78-3** zur Hand und setzen Sie die beiden Verbindungsstücke **78-4** in die beiden dafür vorgesehenen Steckverbindungen ein, wie in der Abbildung gezeigt. Befestigen Sie jedes Teil mit einer Schraube **78-6**. ◀

4

EXPERTENTIPP

Wir empfehlen, Cyanacrylatkleber zu verwenden, um eine effektive Verklebung zu gewährleisten.*

Fügen Sie die Teile immer zuerst zusammen, ohne sie zu verkleben, um sicherzustellen, dass sie richtig zusammenpassen. Um ein Verschmieren des Klebers zu vermeiden, tragen Sie ihn am besten mit einem Zahnstocher auf und entfernen Sie überschüssigen Kleber mit einem Papiertuch.

*Kann zu Reizungen führen. Lüften Sie den Raum, um zu vermeiden, dass Sie die Dämpfe einatmen.

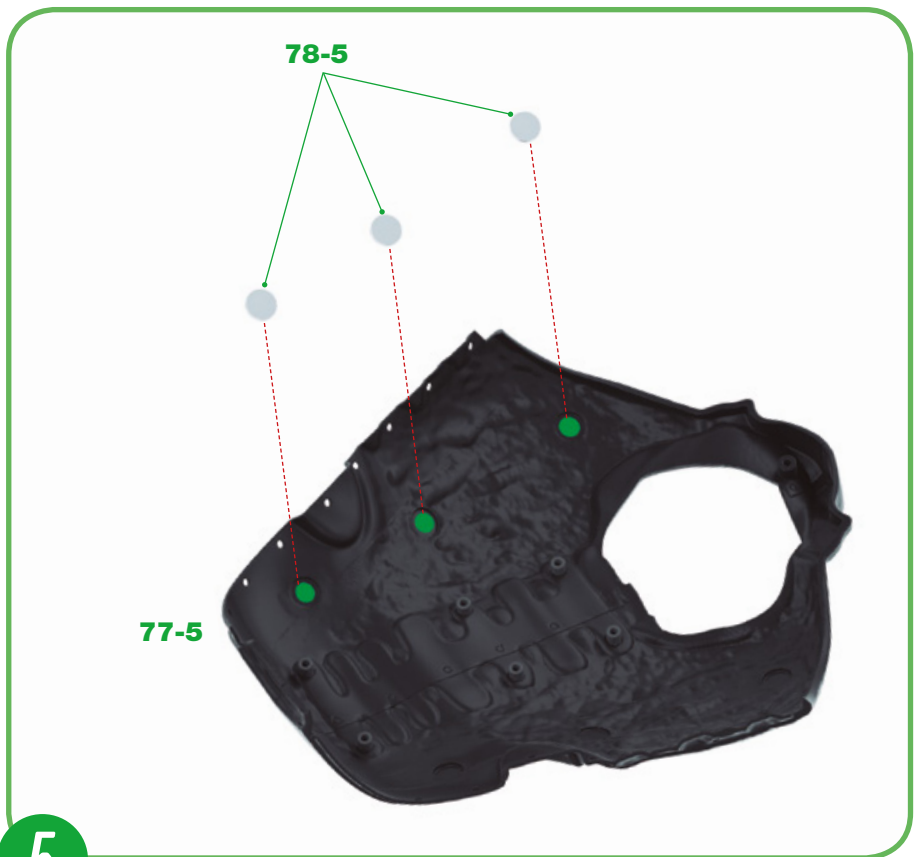

5 Nehmen Sie jetzt die Baugruppe aus Schritt 2 wieder zur Hand, drehen Sie sie um und setzen Sie drei Magnete **78-5** in die kreisförmigen Vertiefungen auf der Innenseite der Haut des Abdomens **77-5** ein, die in der Abbildung gezeigt werden. Befestigen Sie sie mit einem Klebepunkt. Beim Anbringen der Magnete muss keine bestimmte Ausrichtung beachtet werden. ▶

5

78-5

78-5

78-5



77-4



6 Gehen Sie wie in Schritt 5 vor und befestigen Sie diesmal die Magnete **78-5** an der Haut des Abdomens **77-4**. ◀

6

BAUFORTSCHRITT



ABDOMEN UND SCHWANZ (II)

In dieser Bauphase setzen Sie den Zusammenbau des Abdomens und des Schwanzes des Xenomorphs fort.



BAUTEILE

Ref	Name	Menge	Ref	Name	Menge
79-1	Schwanzteil 3	1	79-5	Verbindungsstücke	4
79-2	Schwanzteil 4	1	79-6	Magnete	12
79-3	Teil des Abdomens 5	1	79-7	Schrauben 2,3 x 6 mm	10+1
79-4	Teil des Abdomens 6	1			

*Die für die einzelnen Bauphasen erforderlichen Schrauben liegen jeweils bei. Außerdem liegen zusätzliche Schrauben bei, die Sie im Falle eines Verlustes oder Bruchs verwenden können.



1 Nehmen Sie jetzt die Baugruppe der Teile des Schwanzes **78-1** und **78-2** aus Schritt 3 von Bauphase 78 wieder zur Hand. Stecken Sie den mittleren Zapfen am spitzen Ende des Schwanzstücks **79-2** in die Öffnung des Schwanzstücks **78-2**, wie in der Abbildung gezeigt. Führen Sie den Schritt erneut mit dem Schwanzstück **79-1** aus, das Sie in die Öffnung des Schwanzstücks **78-1** und in die neun Steckverbindungen von **79-2** einpassen. Nachdem Sie sichergestellt haben, dass die Teile richtig zusammenpassen, entfernen Sie die Teile **79-2** und **79-1** wieder. Befestigen Sie dann **79-2** und **78-2** mit einem Klebepunkt an den Kontaktstellen der beiden Teile. Fügen Sie Klebepunkte auf den Innenseiten aller neun Steckverbindungen von **79-2** sowie auf den Kontaktbereich von **79-1** und **78-1** hinzu, stecken Sie dann **79-1** sowohl in **79-2** (an den neun Steckverbindungen) als auch in **78-1** (am mittleren Zapfen) ein. Orientieren Sie sich an der nebenstehenden Abbildung, um die Teile richtig aneinander zu befestigen. ◀

2 Nehmen Sie das Abdomenteil **78-3** aus Bauphase 78 wieder zur Hand und stecken Sie die beiden Verbindungsstücke **78-4** in die beiden Steckverbindungen an der Längsseite des Abdomenteils **79-3**. Befestigen Sie beide Teile mit je einer Schraube **79-7**. ▶

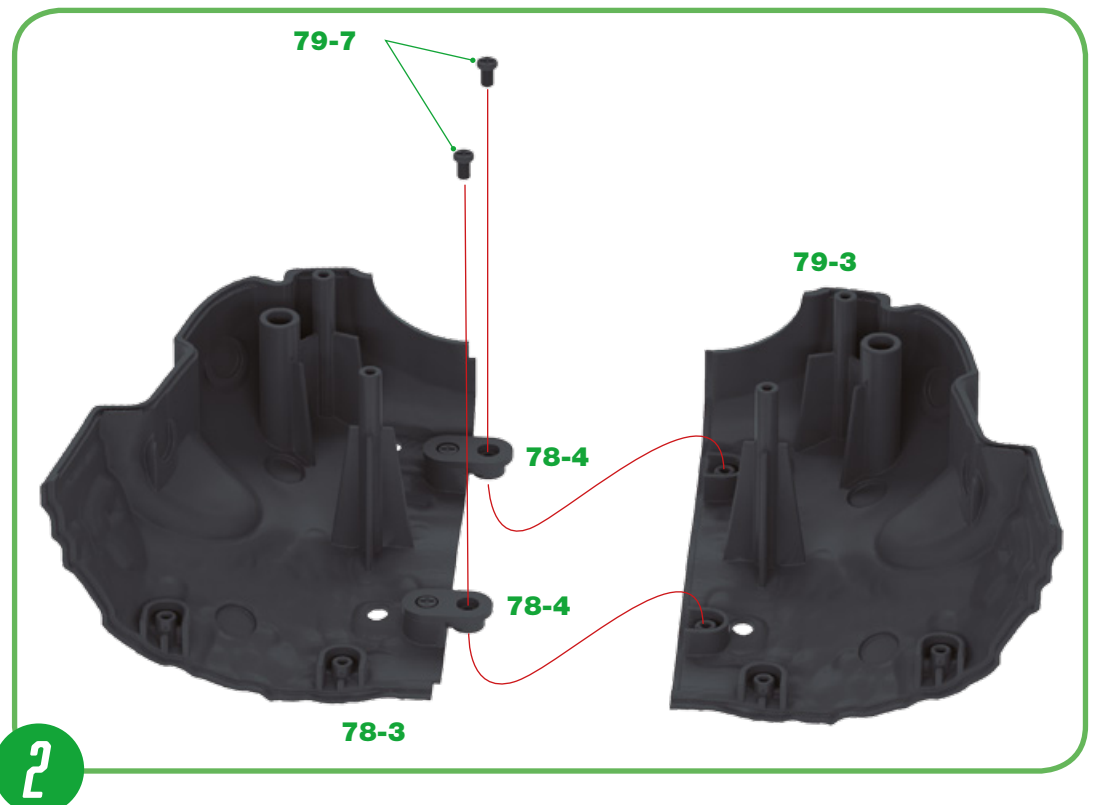

3 Nehmen Sie nun das Abdomenteil **79-4** zur Hand und stecken Sie jedes der vier Verbindungsstücke **79-5** in die dafür vorgesehenen Steckverbindungen. Befestigen Sie jedes Teil mit einer Schraube **79-7**.

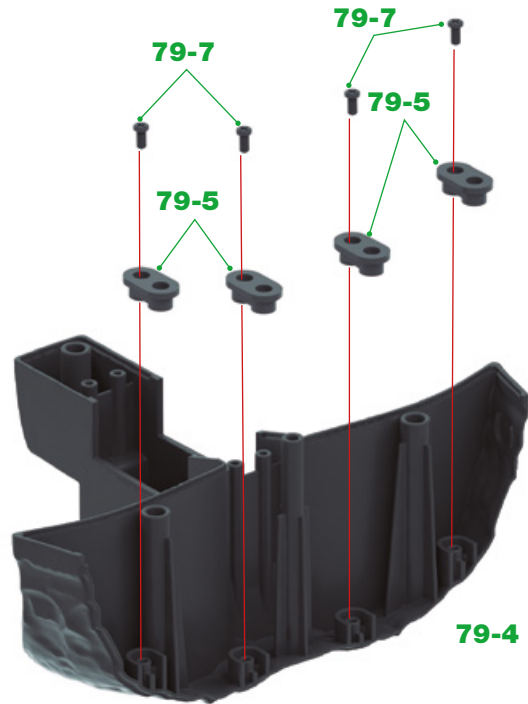

4 Nehmen Sie die Baugruppe aus Schritt 2 wieder zur Hand und stecken Sie die Verbindungsstücke **79-5**, die Sie gerade am Abdomenteil **79-4** befestigt haben, in die Steckverbindungen an der Längsseite der Abdomenteile **78-3** und **79-3**. Befestigen Sie jedes Teil mit einer Schraube **79-7**.

3

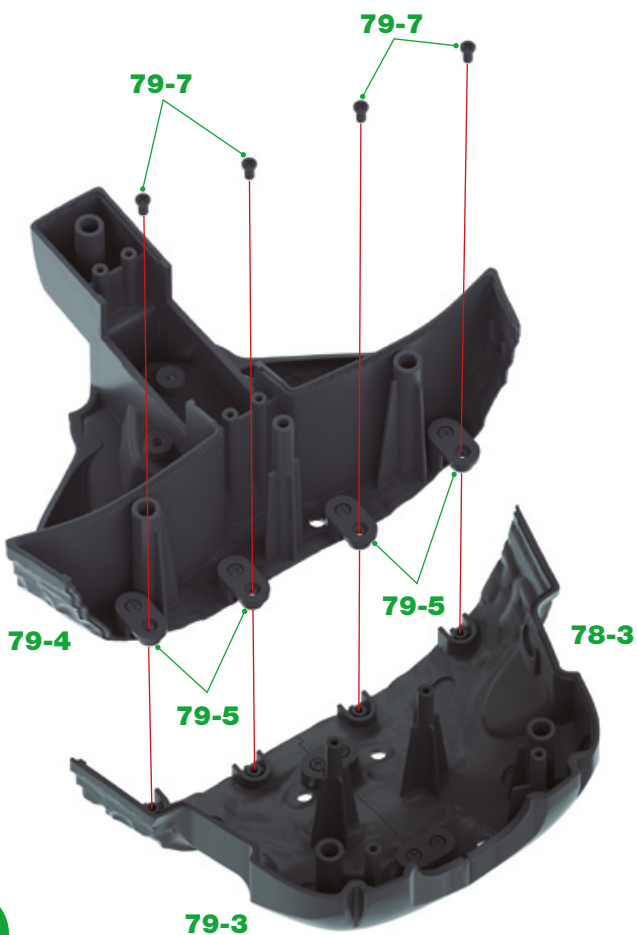

4

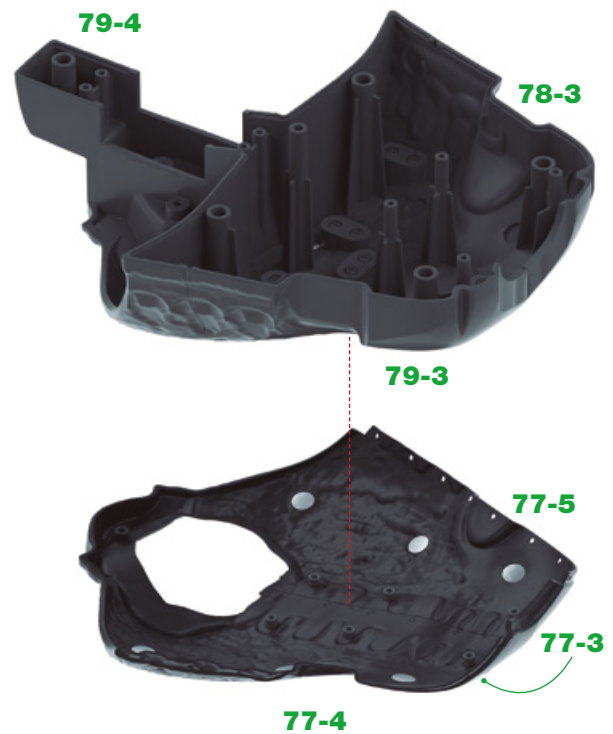

5

5 Nehmen Sie die Teile **77-3**, **77-4** und **77-5**, die in Bauphase 78 zusammengebaut wurden, wieder zur Hand. Positionieren Sie die Baugruppe, die Sie gerade zusammengebaut haben, wie in der Abbildung gezeigt auf der Baugruppe.

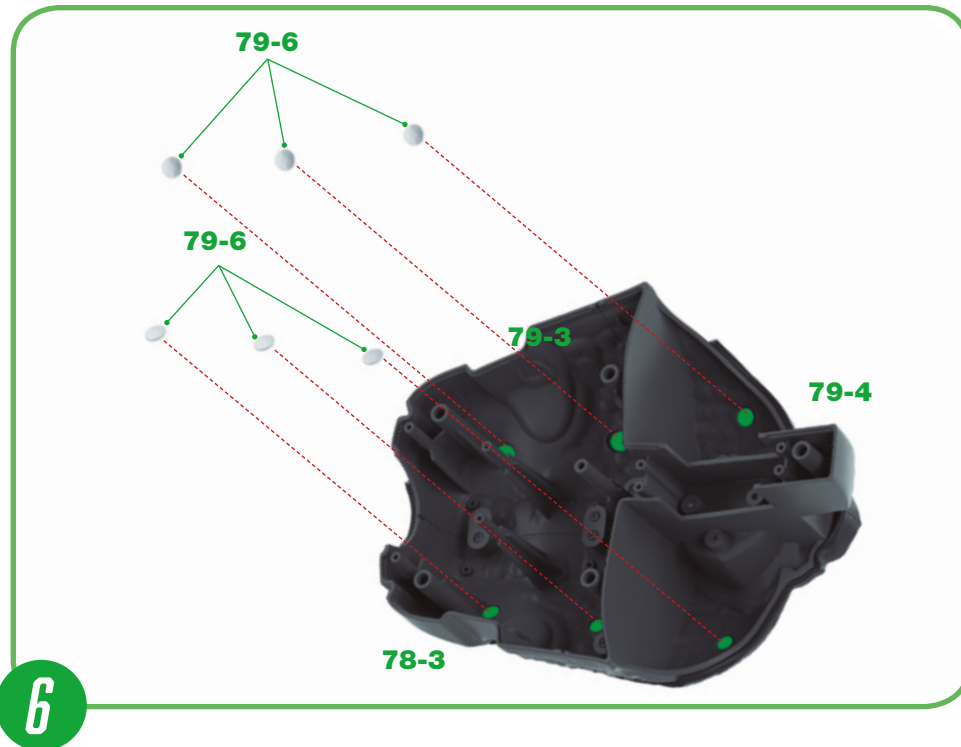

6 Während Sie die beiden Baugruppen, die Sie gerade zusammgebaut haben, zusammenhalten, setzen Sie sechs Magnete **79-6** in die kreisförmigen Vertiefungen auf den Baugruppen **78-3**, **79-3** und **79-4** ein. Überprüfen Sie die Ausrichtung der Magnetpole und befestigen Sie die Magnete mit einem Klebepunkt. Orientieren Sie sich an der nebenstehenden Abbildung, um die Magnete richtig zu positionieren. ◀



7 Nehmen Sie die Hautbaugruppe der linken Flanke **76-1**, die in Bauphase 76 zusammengesetzt wurde, und positionieren Sie sie auf der Außenseite des Abdomenteils **79-3**, wie in der obigen Abbildung gezeigt. ▲



8 Während Sie die beiden Baugruppen, die Sie gerade zusammengesetzt haben, in Position halten, bringen Sie drei Magneten **79-6** in den kreisförmigen Vertiefungen auf der Innenseite des Abdomenteils **79-3** an. Überprüfen Sie die Polarität der Magneten und befestigen Sie sie mit einem Klebepunkt. Orientieren Sie sich an der obigen Abbildung, um die Magneten richtig zu positionieren. ▲



9 Nehmen Sie die Hautbaugruppe der rechten Flanke **75-1**, die Sie in Bauphase 75 zusammengesetzt haben, und positionieren Sie sie auf der Außenseite des Abdomenteils **78-3**, wie in der nebenstehenden Abbildung gezeigt. ◀

9

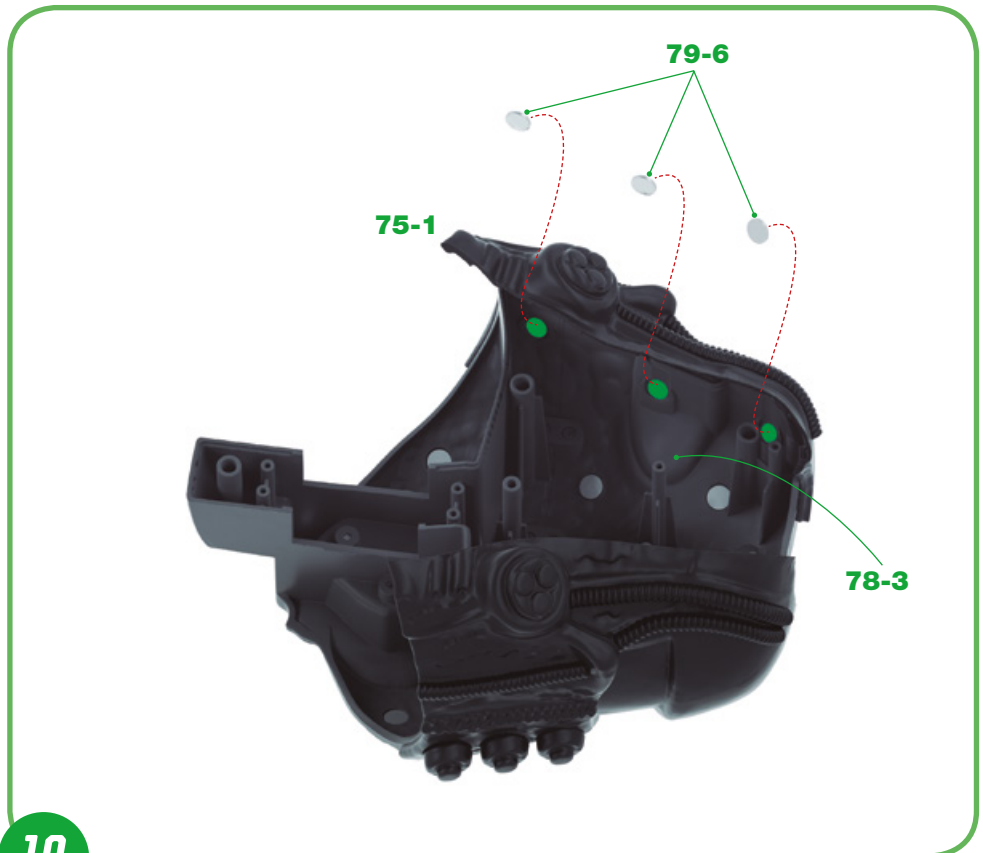

10 Während Sie die beiden Baugruppen, die Sie gerade zusammengesetzt haben, in Position halten, bringen Sie drei Magnete **79-6** in den kreisförmigen Vertiefungen auf der Innenseite des Abdomenteils **78-3** an. Überprüfen Sie die Ausrichtung der Magnetpole und befestigen Sie sie mit einem Klebepunkt. Orientieren Sie sich an der nebenstehenden Abbildung, um die Magnete richtig zu positionieren. ▶

10

11 Entfernen Sie jetzt die Haut der Flankenteile **75-1** und **76-1** sowie die Baugruppe der Teile **77-3**, **77-4** und **77-5** wieder. Bewahren Sie diese Teile an einem sicheren Ort auf, damit Sie sie später verwenden können. ►

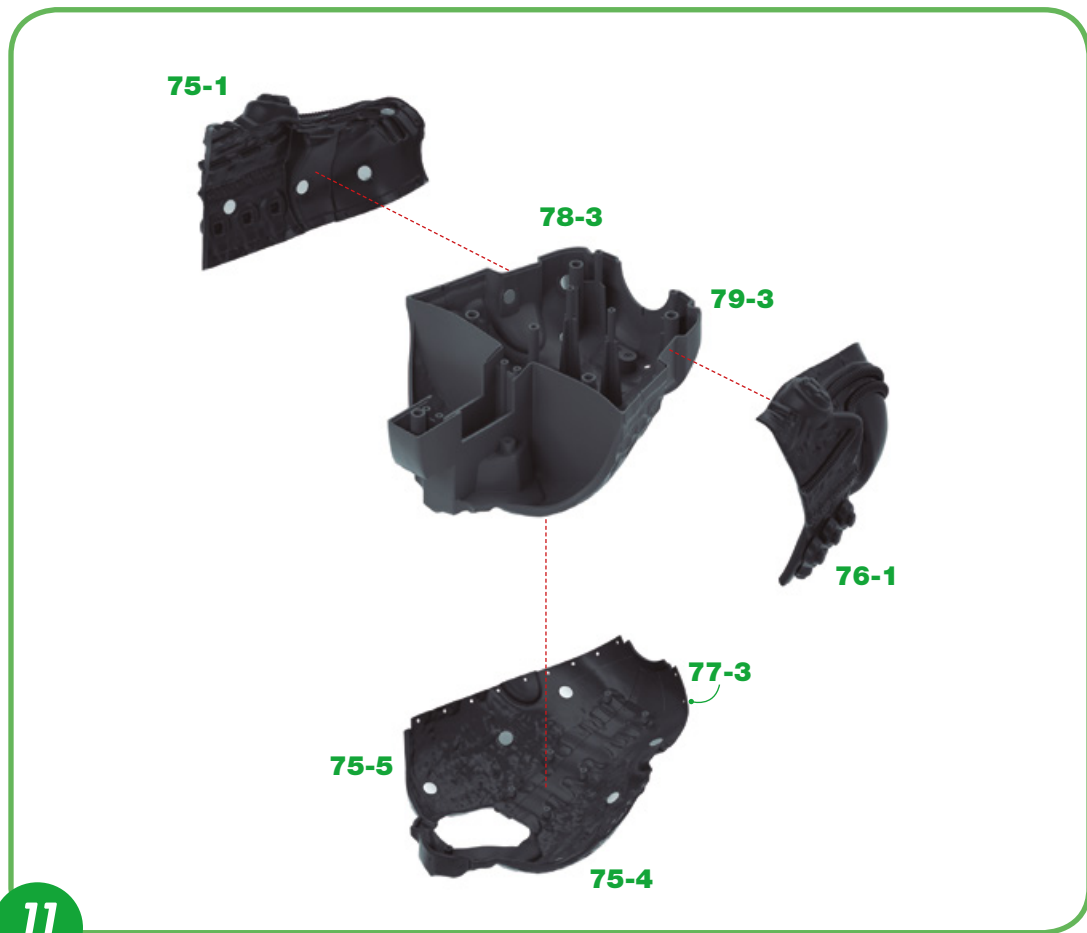

BAUFORTSCHRITT



ABDOMEN UND SCHWANZ (III)

In dieser Bauphase setzen Sie den Zusammenbau des Abdomens und des Schwanzes des Xenomorphs fort.



BAUTEILE

Ref	Name	Menge	Ref	Name	Menge
80-1	Schwanzteil 5	1	80-6	Schalen des Verbindungsstücks des Abdomens	2
80-2	Schwanzteil 6	1	80-7	Schraube 3 x 22 mm	3
80-3	Schutz des Verbindungsstücks des Abdomens 1	1	80-8	Muttern (Größe M3)	3
80-4	Schutz des Verbindungsstücks des Abdomens 2	1	80-9	Schrauben 2,3 x 6 mm	4+1
80-5	Halterung des Verbindungsstücks des Abdomens	1			

*Die für die einzelnen Bauphasen erforderlichen Schrauben liegen jeweils bei. Außerdem liegen zusätzliche Schrauben bei, die Sie im Falle eines Verlustes oder Bruchs verwenden können.

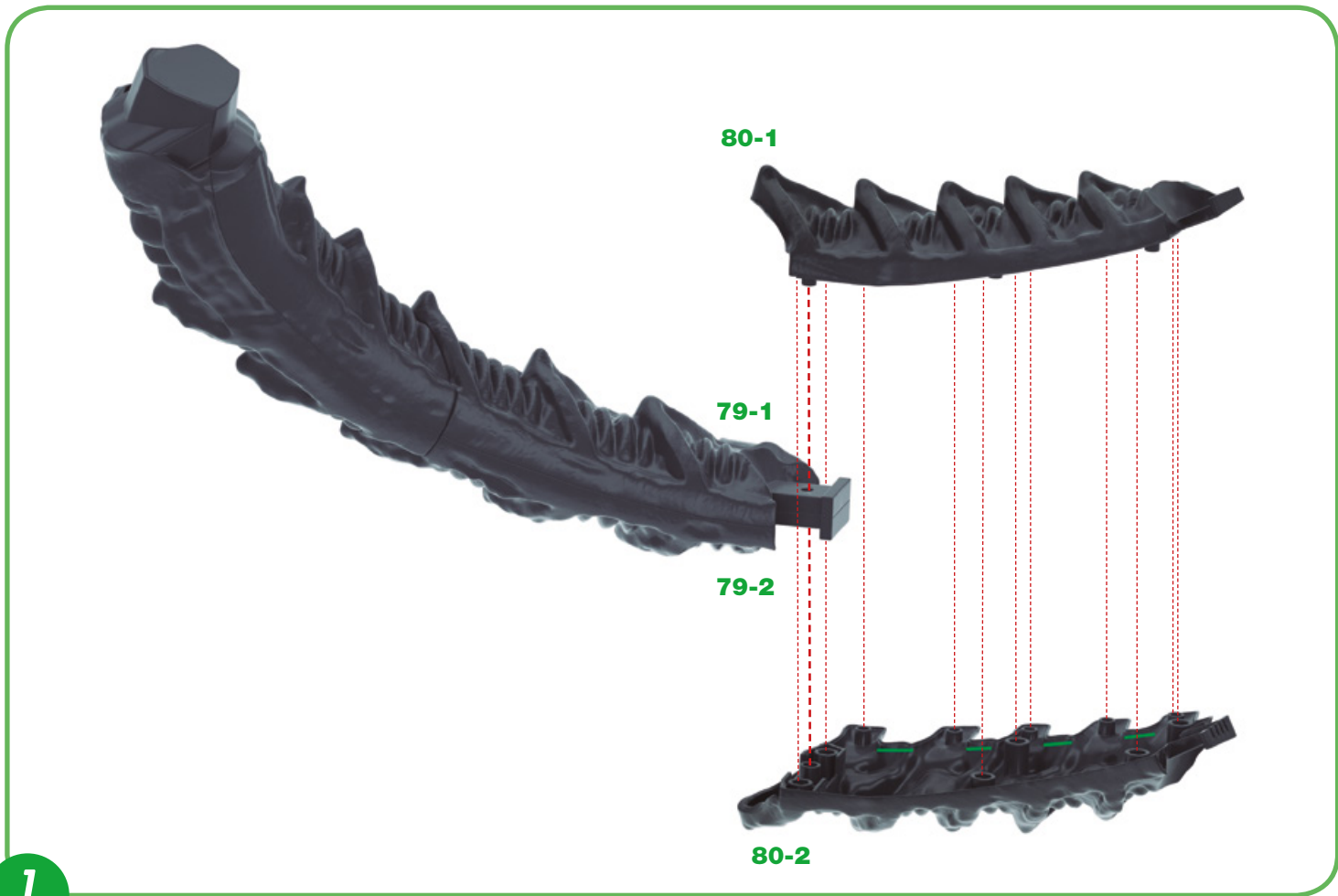

1

Nehmen Sie die Schwanzbaugruppe aus Schritt 1 der Bauphase 79 wieder zur Hand. Stecken Sie den mittleren Zapfen am spitzen Ende des Schwanzstücks **80-2** in die Öffnung des Schwanzstücks **79-2**, wie in der Abbildung gezeigt. Führen Sie den Schritt erneut mit dem Schwanzstück **80-1** aus, das Sie in die Öffnung des Schwanzes **79-1** sowie in die elf Steckverbindungen von **80-2** stecken (eine Steckverbindung auf jedem der fünf Knochenauswüchse und zwei Reihen von drei Steckverbindungen entlang des Schwanzes). Nachdem Sie sichergestellt haben, dass die Teile richtig zusammenpassen, entfernen Sie die Teile **80-2** und **80-1** wieder. Befestigen Sie **80-2** und **79-2** mit einem Klebepunkt an den Kontaktstellen zwischen den beiden Teilen. Fügen Sie Klebepunkte auf die Innenseiten der elf Steckverbindungen von **80-2** sowie auf den Kontaktbereich zwischen **80-1** und **79-1** hinzu, stecken Sie dann **80-1** sowohl in **80-2** (an den elf Steckverbindungen) als auch in **79-1** (am mittleren Zapfen). Orientieren Sie sich an der obigen Abbildung, um die Teile richtig aneinander zu befestigen. ▲

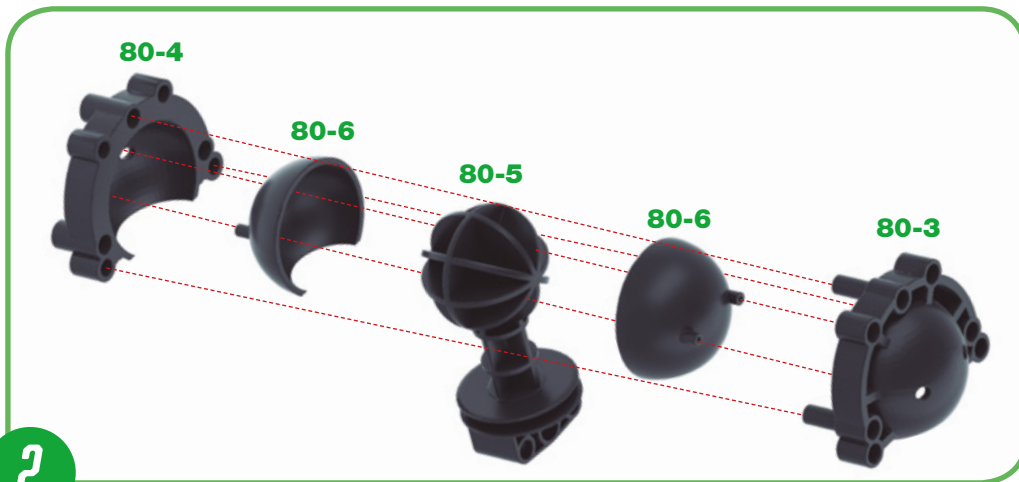

2

Legen Sie die Schalen des Verbindungsstücks des Abdomens **80-6** um die Halterung des Verbindungsstücks des Abdomens **80-5**. Stecken Sie dann den Schutz des Verbindungsstücks des Abdomens **80-3** auf die beiden Zapfen einer der Schalen **80-6**. Führen Sie den Schritt erneut mit dem Schutz **80-4** an den beiden Steckverbindungen der verbleibenden Schale **80-6** aus, während Sie die drei Steckverbindungen von **80-3** in die entsprechenden Öffnungen von **80-4** einrasten lassen, wie in der Abbildung gezeigt. ◀

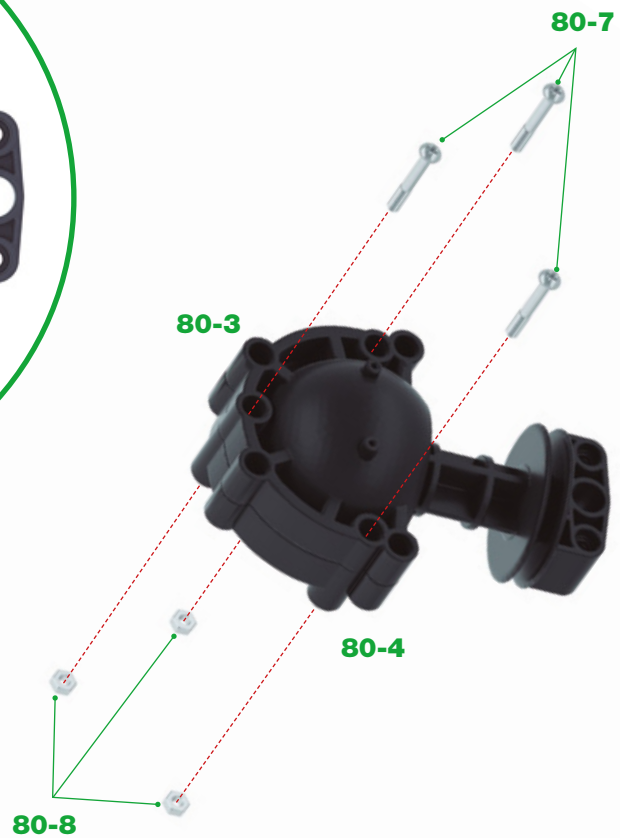
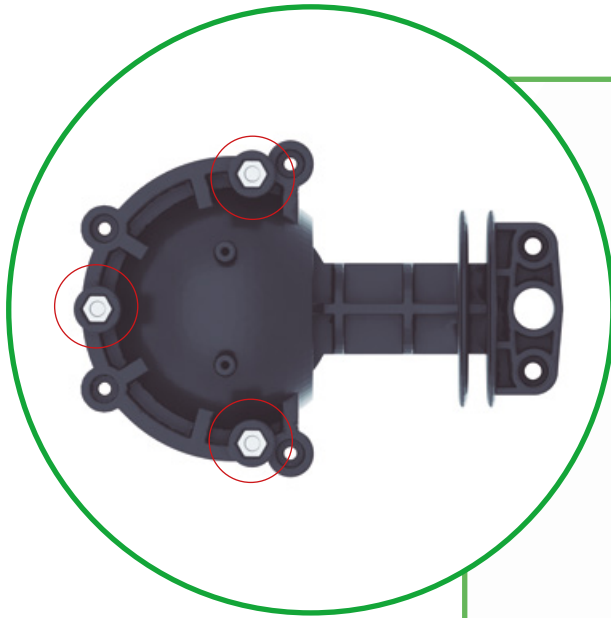

3 Während Sie die Baugruppe von Schritt 2 in Position halten, führen Sie die drei Muttern **80-8** in die drei Löcher des Schutzes **80-4** ein und befestigen Sie sie dann mit den drei Schrauben **80-7**, indem Sie diese in die entsprechenden Löcher des Schutzes **80-3** einführen. Orientieren Sie sich an der Abbildung und der Detailansicht, um Ihre Teile richtig auszurichten. ▶

3

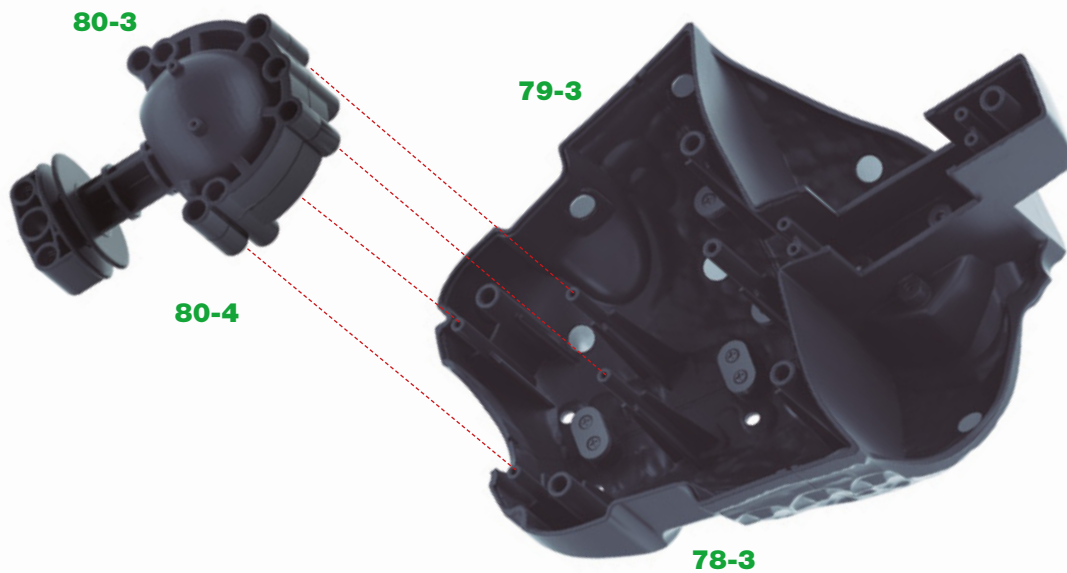

4

4 Nehmen Sie die Baugruppe aus Schritt 3 wieder zur Hand und stecken Sie die vier verbleibenden Öffnungen auf der Seite von Teil **80-4** in die vier Zapfen an den spitzen Enden der Abdomenteile **78-3** und **79-3**. Orientieren Sie sich an der obigen Abbildung, um die Teile richtig aneinander zu befestigen. ▲

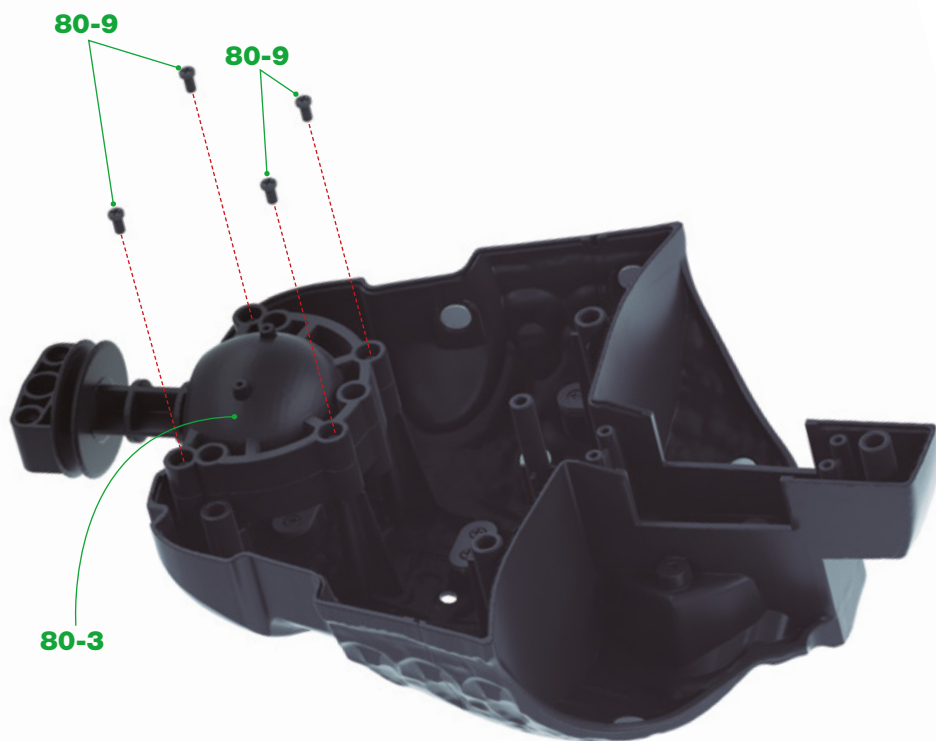

5 Befestigen Sie die beiden Teile mit vier Schrauben **80-9** aneinander, wie in der Abbildung gezeigt. ◀

5

BAUFORTSCHRITT

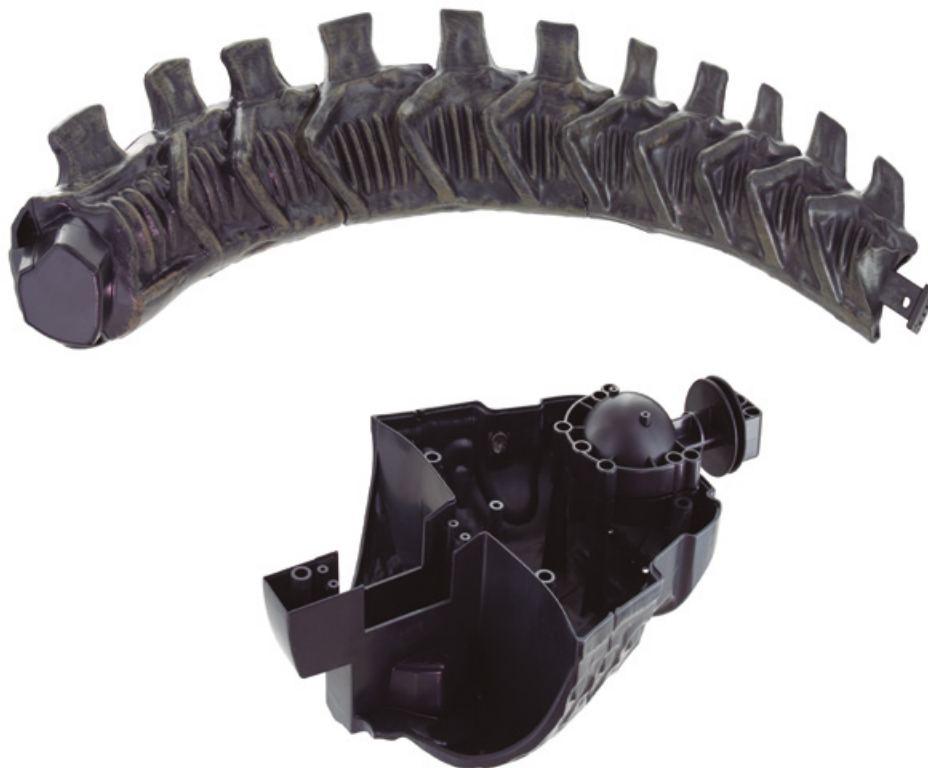

ABDOMEN, SCHWANZ UND RÜCKENAUSWÜCHSE

In dieser Bauphase beenden Sie dem Zusammenbau des Abdomens, setzen den Zusammenbau des Schwanzes fort und beginnen mit dem Zusammenbau der Rückenauswüchse.

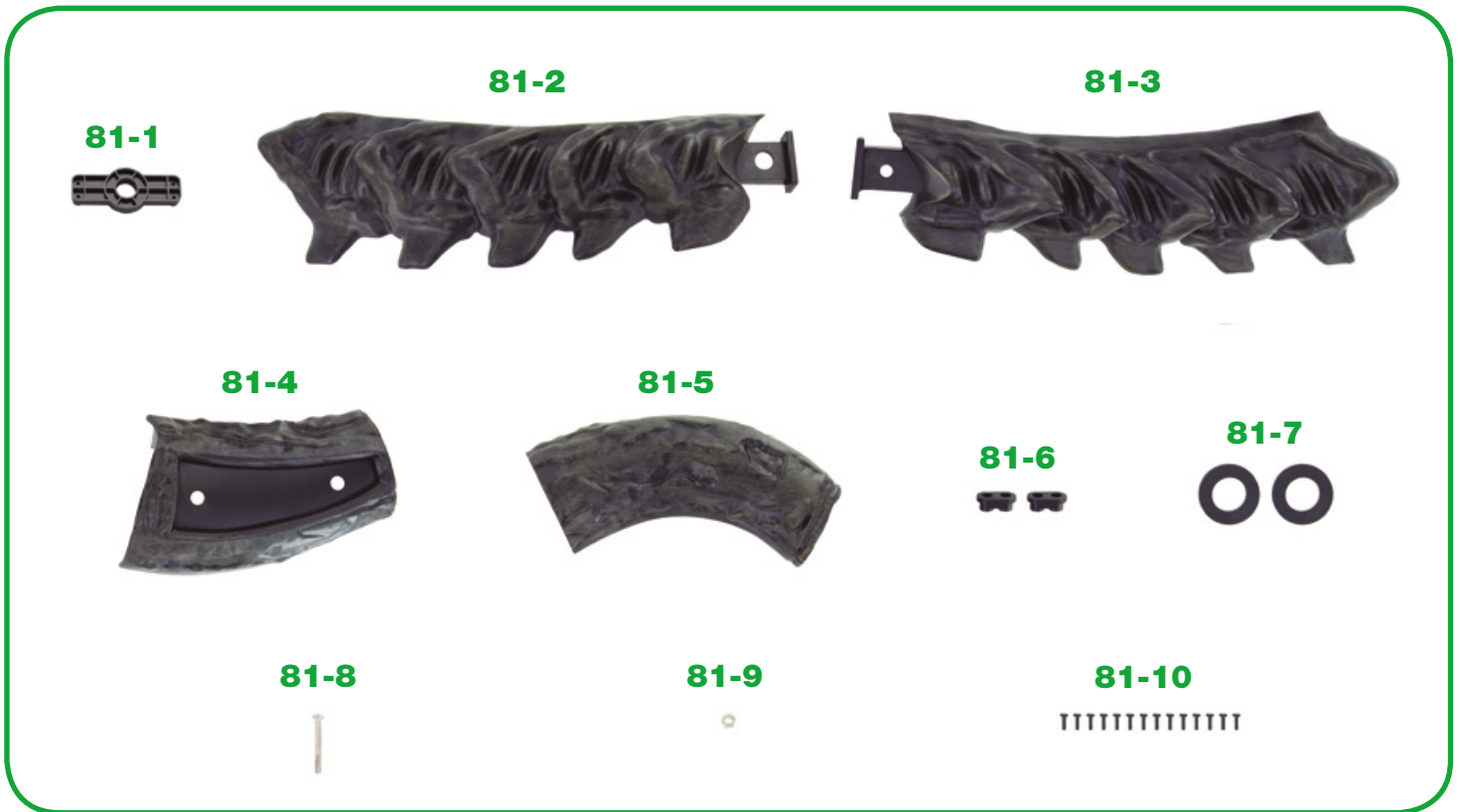

BAUTEILE

Ref	Name	Menge	Ref	Name	Menge
81-1	Befestigungsteil für den Abdomen	1	81-6	Verbindungsstücke	2
81-2	Schwanzteil 7	1	81-7	Ösen	2
81-3	Schwanzteil 8	1	81-8	Schraube 3 x 28 mm	1
81-4	Rückenteil A1	1	81-9	Muttern (Größe M3)	1
81-5	Rückenteil A2	1	81-10	Schrauben 2,3 x 6 mm	13+1

*Die für die einzelnen Bauphasen erforderlichen Schrauben liegen jeweils bei. Außerdem liegen zusätzliche Schrauben bei, die Sie im Falle eines Verlustes oder Bruchs verwenden können.

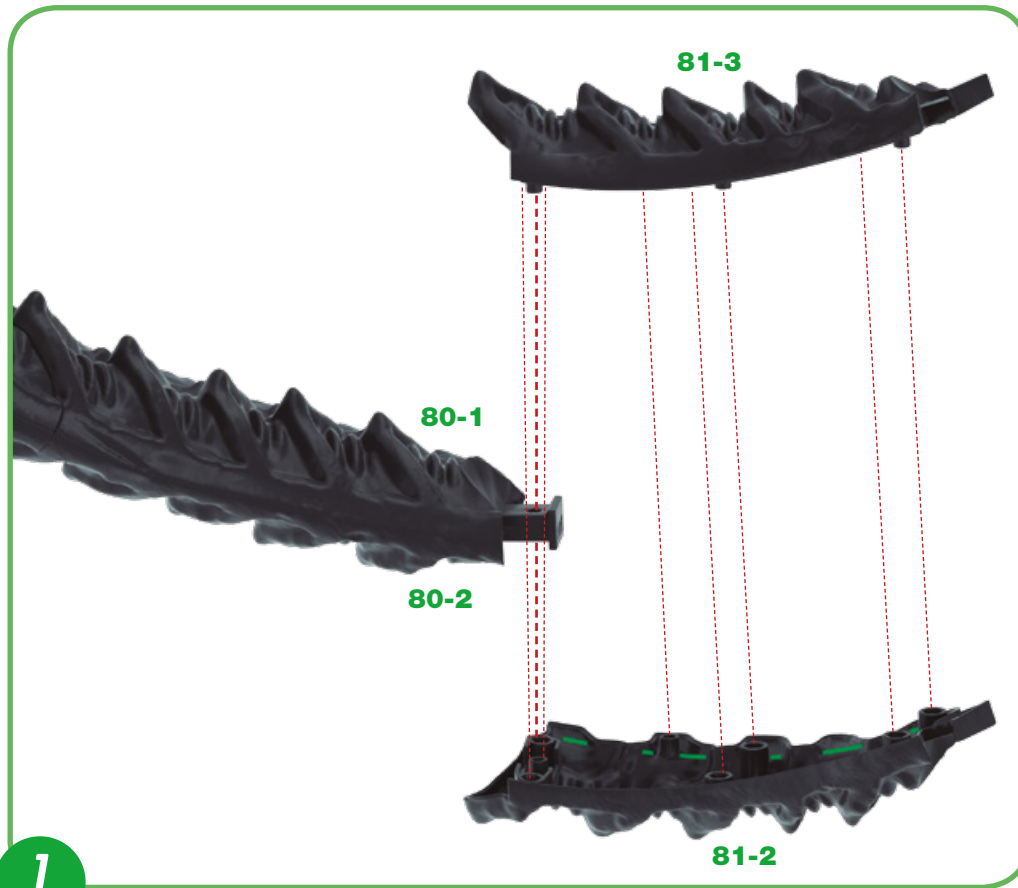

1 Nehmen Sie die Schwanzbaugruppe aus Schritt 1 der Bauphase 80 wieder zur Hand. Stecken Sie den mittleren Zapfen am spitzen Ende des Schwanzstücks **81-2** in die Öffnung des Schwanzstücks **80-2**, wie in der Abbildung gezeigt. Führen Sie den Schritt erneut mit dem Schwanzstück **81-3** aus, das Sie in die Öffnung des Schwanzstücks **80-1** sowie in die sieben Steckverbindungen von **81-2** stecken. Nachdem Sie sichergestellt haben, dass die Teile richtig zusammenpassen, entfernen Sie die Teile **81-2** und **81-3** wieder. Befestigen Sie **81-2** und **80-2** mit einem Klebepunkt an den Kontaktstellen zwischen den beiden Teilen. Fügen Sie einen Klebepunkt auf die Innenseiten der sieben Steckverbindungen von **81-2** sowie auf den Kontaktbereich zwischen **81-3** und **80-1** hinzu und fügen Sie **81-3** sowohl in **81-2** (an den sieben Steckverbindungen) als auch in **80-1** (am mittleren Zapfen) ein. Orientieren Sie sich an der nebenstehenden Abbildung, um die Teile richtig aneinander zu befestigen. ◀

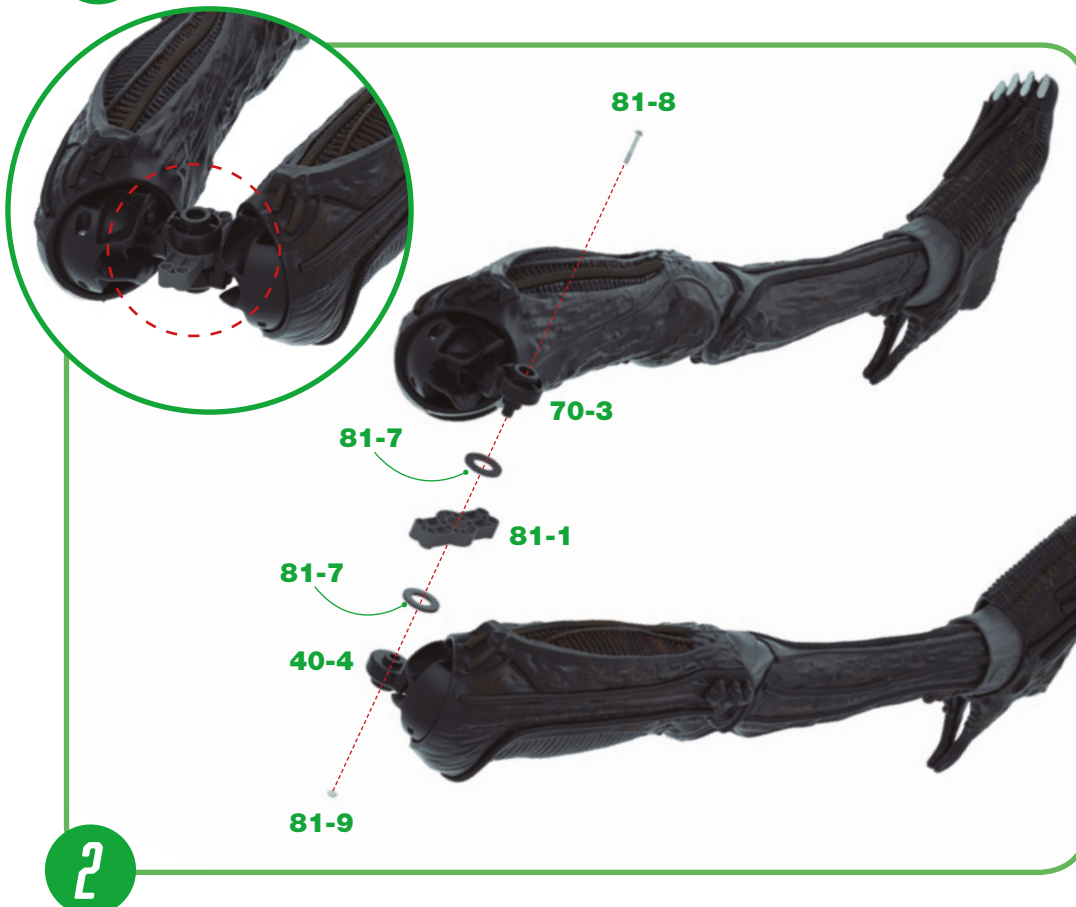

2 Nehmen Sie die Teile des rechten Beins (Bauphase 43) und des linken Beins (Bauphase 74) wieder zur Hand. Legen Sie eine Öse **81-7** auf das Verbindungsstück des Beckens des rechten Beins **40-4** und bringen Sie dann das Befestigungsteil des Abdomens **81-1** gefolgt von der anderen Öse **81-7** an. Nehmen Sie dann das linke Bein und bringen Sie das Verbindungsstück des Beckens des linken Beins **70-3** an der Baugruppe an, die Sie gerade zusammengesetzt haben. Schließen Sie diesen Schritt ab, indem Sie die Mutter **81-9** in die hintere Öffnung von Teil **40-4** einführen und die Teile mit einer Schraube **81-8** befestigen. Orientieren Sie sich an der Abbildung und der Detailansicht, um die Teile richtig aneinander zu befestigen. ◀

ABDOMEN, SCHWANZ UND RÜCKENAUSWÜCHSE

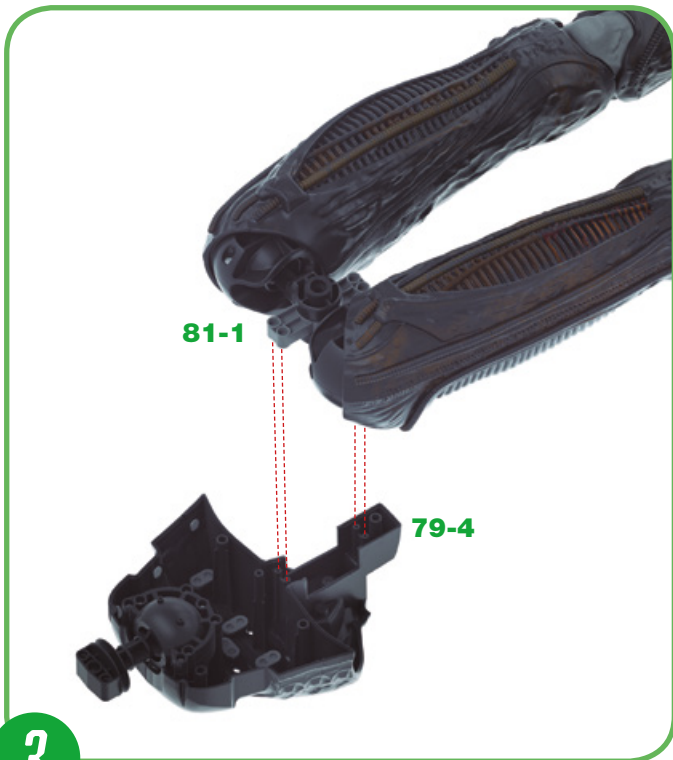

3

3 Nehmen Sie die fertige Baugruppe aus Bauphase 80 wieder zur Hand und legen Sie die beiden Steckverbindungen an der Innenseite des Abdomenteils **79-4** auf die Öffnungen des Befestigungsteils des Abdomens **81-1**, wie in der Abbildung gezeigt. ▲

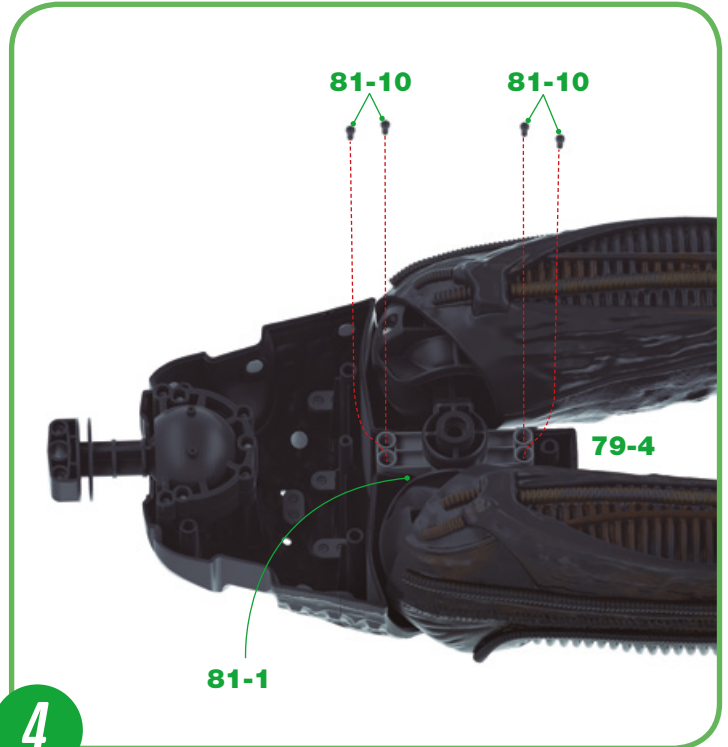

4

4 Befestigen Sie das Abdomenteil **79-4** mit vier Schrauben **81-10** an dem Befestigungsteil des Abdomenteils **81-1**. Orientieren Sie sich an der Abbildung, um sicherzustellen, dass die Teile richtig ausgerichtet sind. ▲

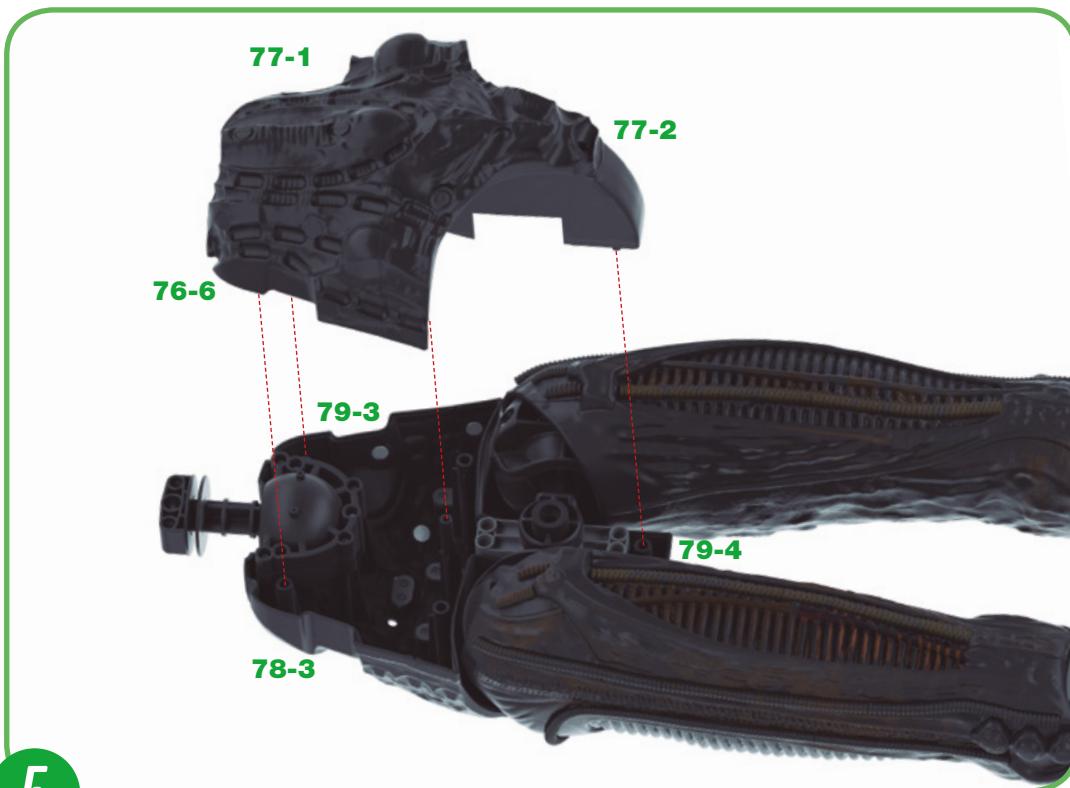

5

5 Nehmen Sie die Abdomenteile **77-1**, **77-2** und **76-6** aus Bauphase 77 wieder zur Hand und stecken Sie sie in die vier Steckverbindungen der Abdomenteile **79-4**, **79-3** und **78-3**, die Sie gerade befestigt haben, wie in der Abbildung gezeigt. ◀

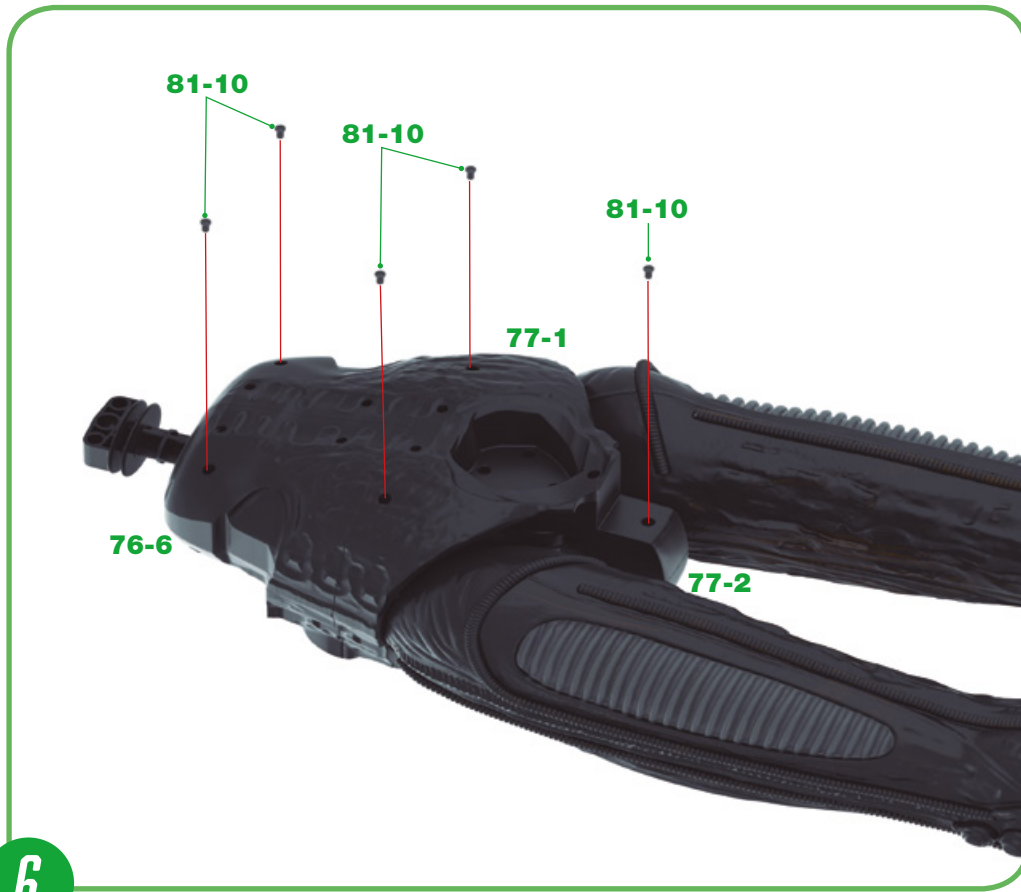

6 Befestigen Sie die Teile, die Sie soeben zusammengesetzt haben, mit fünf Schrauben **81-10**: zwei Schrauben auf Teil **76-6**, zwei weitere Schrauben auf Teil **77-1** und eine Schraube auf dem unteren Teil von **77-2**. Orientieren Sie sich an der nebenstehenden Abbildung, um die Teile richtig aneinander zu befestigen. ◀

6



7 Nehmen Sie die Hautteile des Abdomens **75-1**, **76-1** und **74-4** wieder zur Hand, die Sie in Bauphase 77 beiseitegelegt hatten. Befestigen Sie die Längsseite des kreisförmigen Auswuchses an drei Punkten des Hautteils **76-1** an der Haut **74-4**, indem Sie einen Klebepunkt auf die in der Abbildung gezeigten Bereiche auftragen. Befestigen Sie auf diese Weise auch das Hautteil **75-1**. ▶

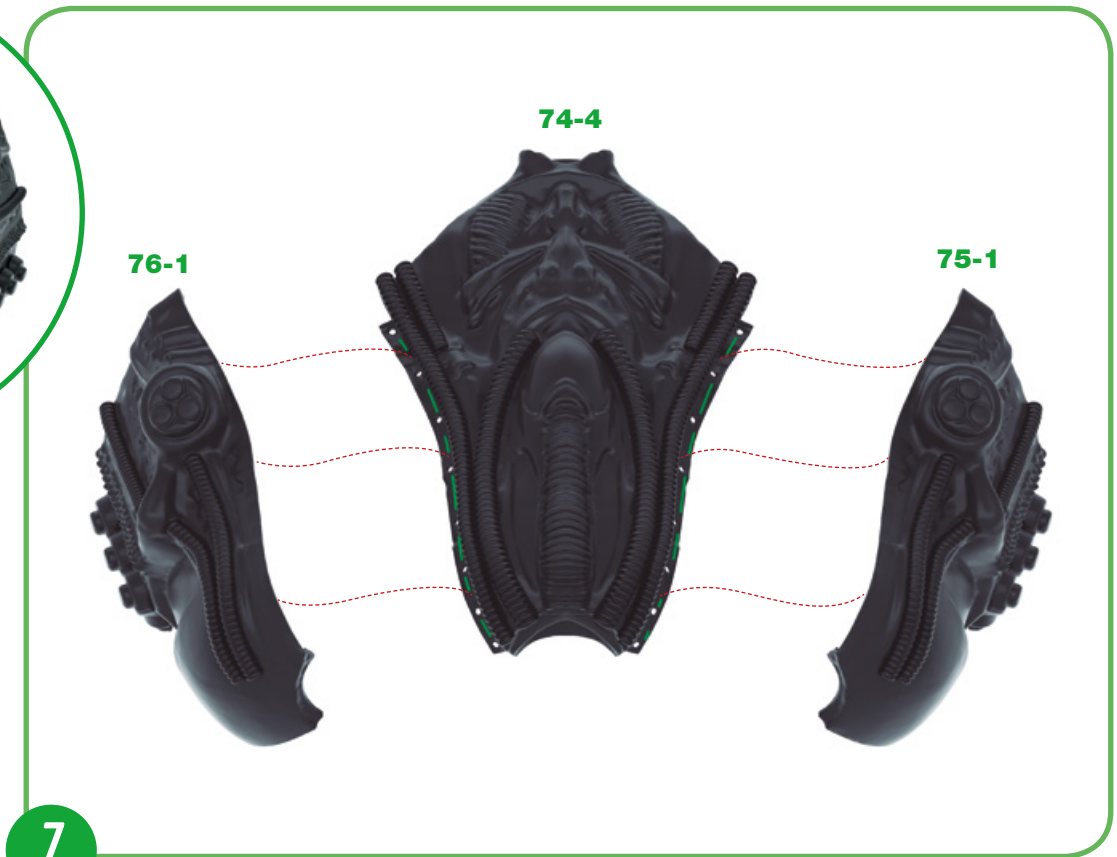

7

8 Drehen Sie die Baugruppe aus Schritt 7 um und positionieren Sie die Kante des Hautteils **77-5** auf der Kante des Hautteils **76-1**. Befestigen Sie die beiden Teile mit einem Klebepunkt aneinander, wie in der Abbildung gezeigt. Befestigen Sie die Baugruppe noch nicht auf der anderen Seite. ▶

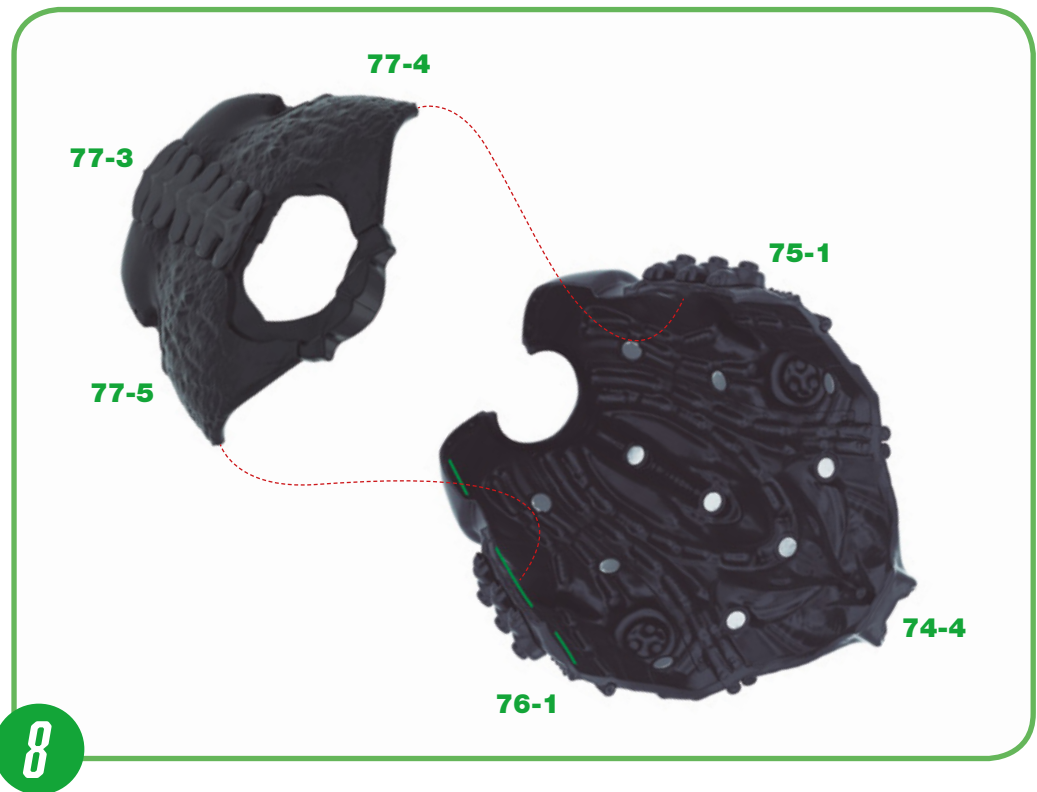

8

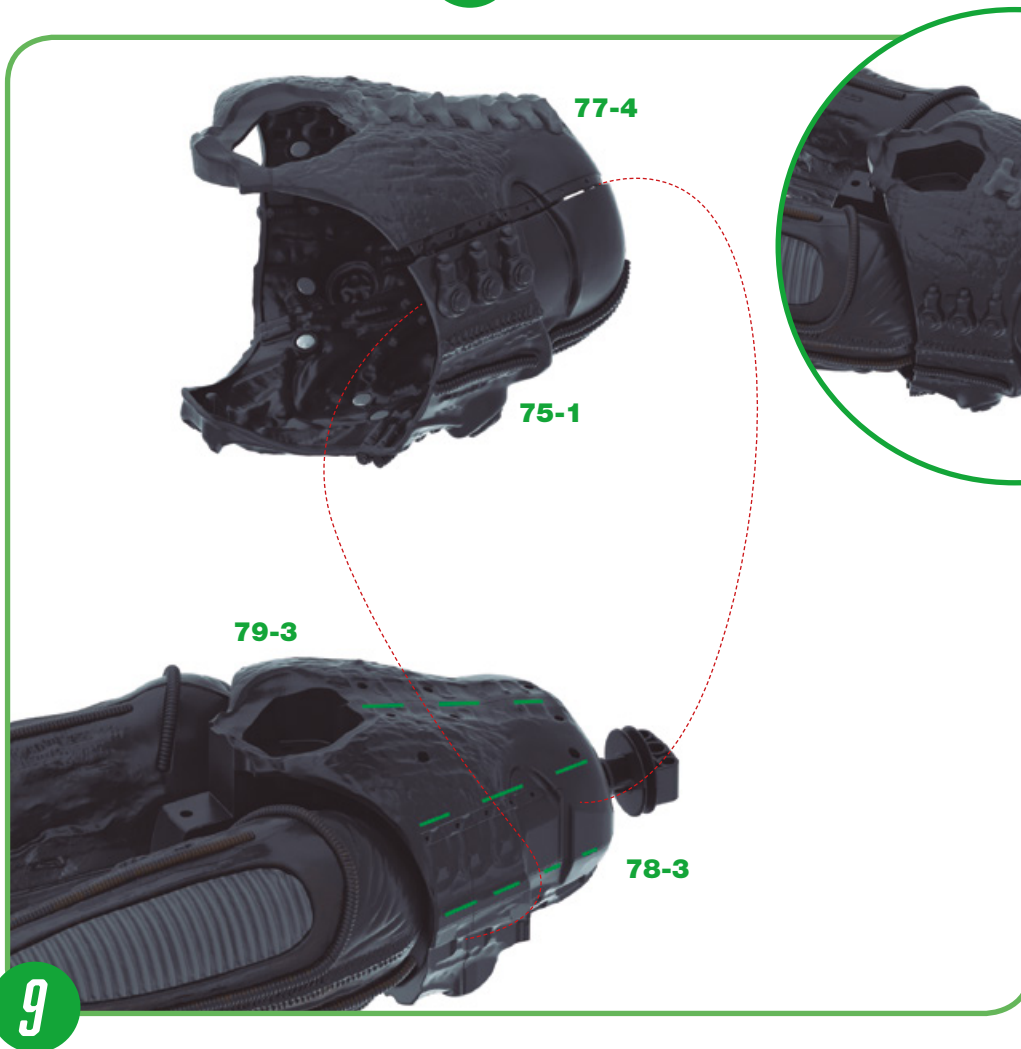

9

9 Bringen Sie die gesamte Hautbaugruppe aus Schritt 8 an, indem Sie sie um die Baugruppe der Abdomenteile legen, so wie dies auf der Abbildung dargestellt ist. Verwenden Sie dazu die Kante der Hautbaugruppe, die Sie in Schritt 8 nicht angeklebt haben. Stellen Sie sicher, dass die Teile richtig zusammenpassen. Entfernen Sie dann die Baugruppe der Haut. Bringen Sie Klebepunkte an den Abdomenteilen **79-3** und **78-3** an, wie in der Abbildung gezeigt, und legen Sie dann die Hautbaugruppe darum. Orientieren Sie sich an der Abbildung und der Detailansicht, um die Teile richtig aneinander zu befestigen. ◀

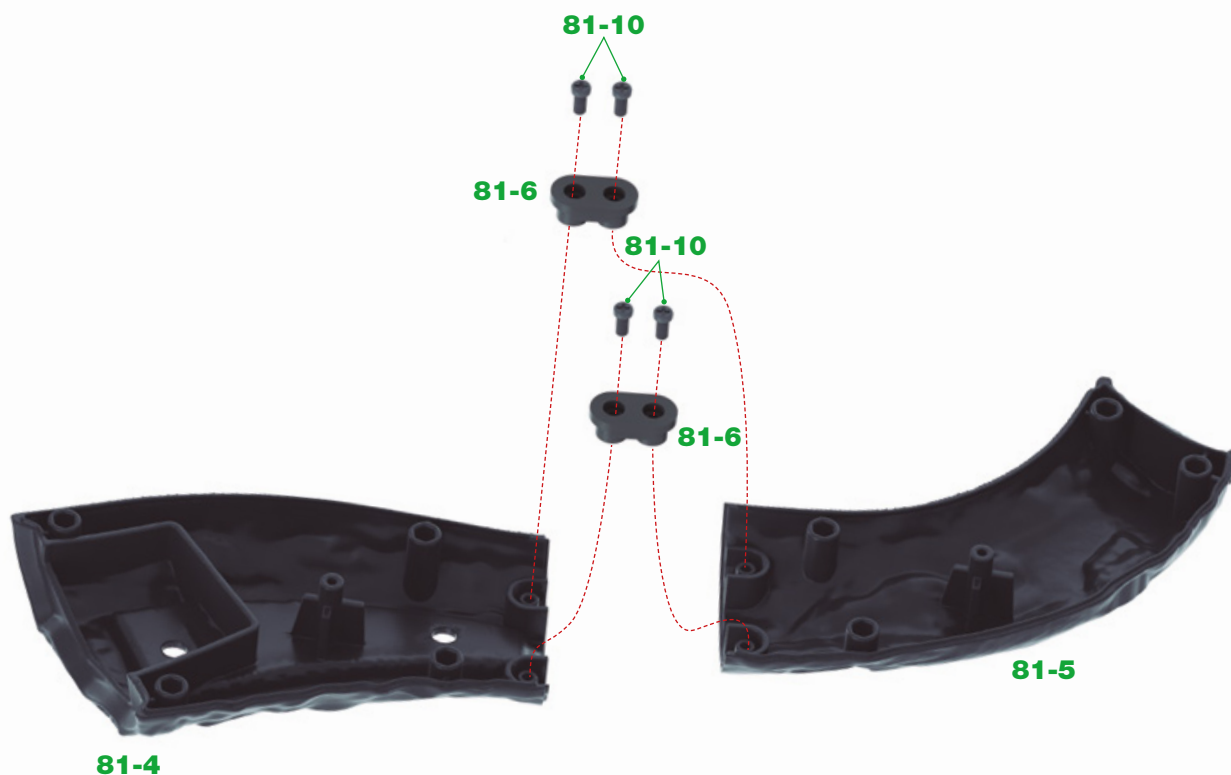

10

10 Nehmen Sie die Rückenteile **81-4** und **81-5** und setzen Sie zwei Verbindungsstücke **81-6** in die beiden Steckverbindungen zwischen den Rückenteilen ein, um diese miteinander zu verbinden. Befestigen Sie die Teile mit vier Schrauben **81-10**. ▲

BAUFORTSCHRITT



DER SCHWANZ UND DIE RÜCKENAUSWÜCHSE (I)

In dieser Bauphase setzen Sie den Zusammenbau des Schwanzes und der Rückenauswüchse fort.



BAUTEILE

Ref	Name	Menge	Ref	Name	Menge
82-1	Rückenteil A3	1	82-5	Rückenteil A5	1
82-2	Schwanzteil 9	1	82-6	Verbindungsstück	2
82-3	Schwanzteil 10	1	82-7	Schrauben 2,3 x 6 mm	6+1
82-4	Rückenteil A4	1			

*Die für die einzelnen Bauphasen erforderlichen Schrauben liegen jeweils bei. Außerdem liegen zusätzliche Schrauben bei, die Sie im Falle eines Verlustes oder Bruchs verwenden können.

1 Nehmen Sie die Schwanzbaugruppe aus Schritt 1 der Bauphase 81 wieder zur Hand. Stecken Sie den mittleren Zapfen am spitzen Ende des Schwanzstücks **82-2** in die Öffnung des Schwanzstücks **81-2**, wie in der Abbildung gezeigt. Führen Sie den Schritt erneut mit dem Schwanzstück **82-3** aus, das Sie in die Öffnung des Schwanzstücks **81-3** sowie in die sieben Steckverbindungen von **82-2** stecken. Nachdem Sie sichergestellt haben, dass die Teile richtig zusammenpassen, entfernen Sie die Teile **82-2** und **82-3** wieder. Befestigen Sie **82-2** und **81-2** mit einem Klebepunkt an den Kontaktstellen zwischen den beiden Teilen. Fügen Sie einen Klebstoffpunkt auf die Innenseiten der sieben Steckverbindungen von **82-2** sowie auf den Kontaktbereich zwischen **82-3** und **81-3** hinzu und fügen Sie **82-3** sowohl in **82-2** (an den sieben Steckverbindungen) als auch in **81-3** (am mittleren Zapfen) ein. Orientieren Sie sich an der nebenstehenden Abbildung, um die Teile richtig aneinander zu befestigen. ▶

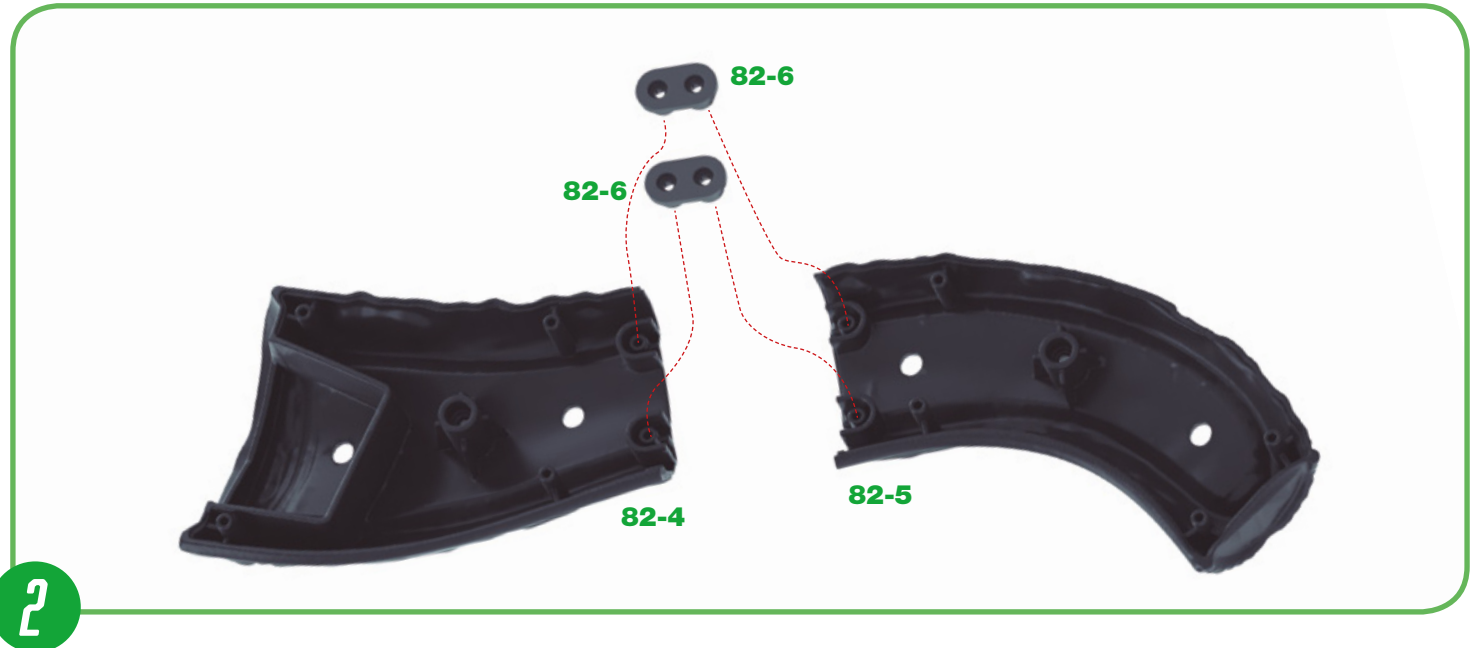
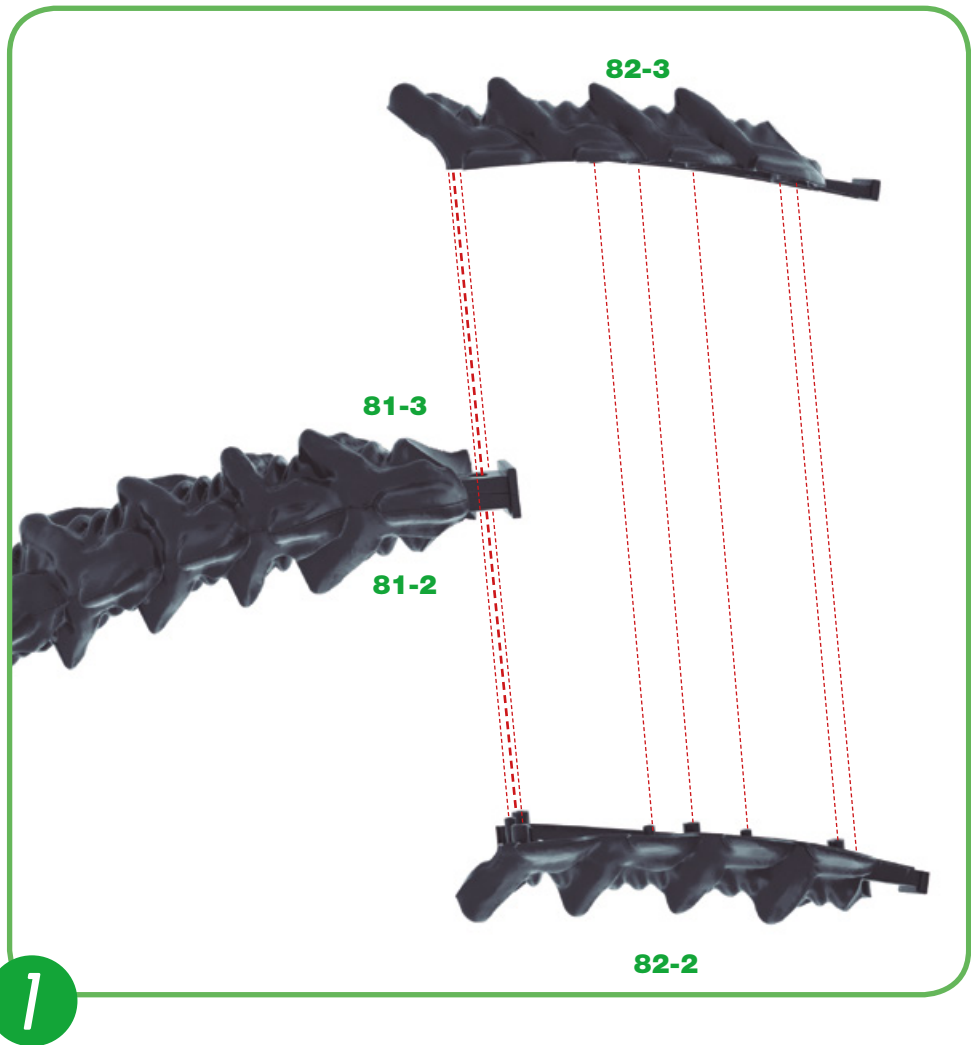

2 Nehmen Sie die Rückenteile **82-4** und **82-5** und setzen Sie zwei Verbindungsstücke **82-6** in die beiden Steckverbindungen zwischen den Rückenteilen ein, um diese miteinander zu verbinden. ▲

DER SCHWANZ UND DIE RÜCKENAUSWÜCHSE (I)



3

3 Befestigen Sie die Verbindungsstücke **82-6** mit vier Schrauben **82-7**. ▲

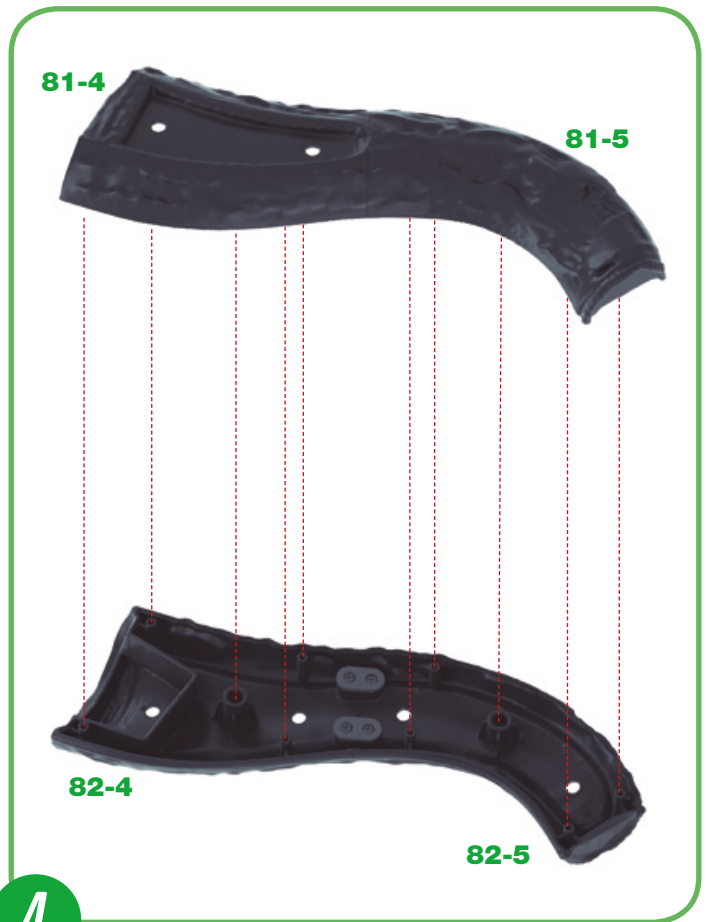

4

4 Nehmen Sie die Baugruppen **81-4** und **81-5** aus der Bauphase 81 zur Hand und fügen Sie sie an den zehn Steckverbindungen der Baugruppen **82-4** und **82-5** in die Baugruppe aus Schritt 3 ein. Orientieren Sie sich an der Abbildung, um die Teile richtig zusammenzusetzen. ▲

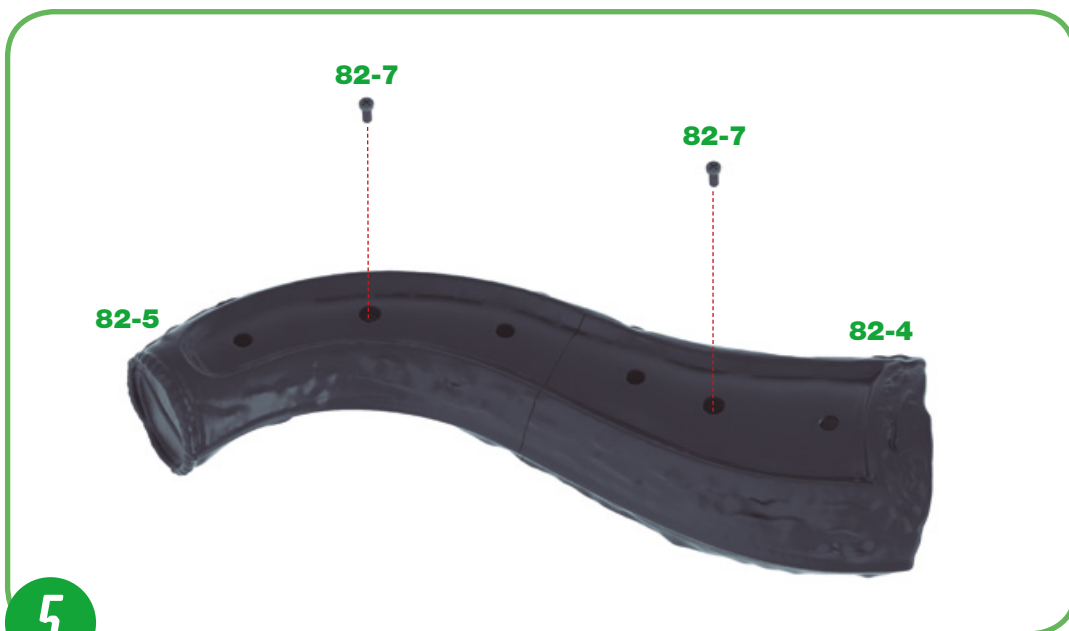

5

5 Drehen Sie die Baugruppe aus Schritt 4 um und befestigen Sie die Teile mit zwei Schrauben **82-7**, die Sie in die mittleren Löcher der Teile **82-4** und **82-5** einführen, wie in der Abbildung gezeigt. ◀

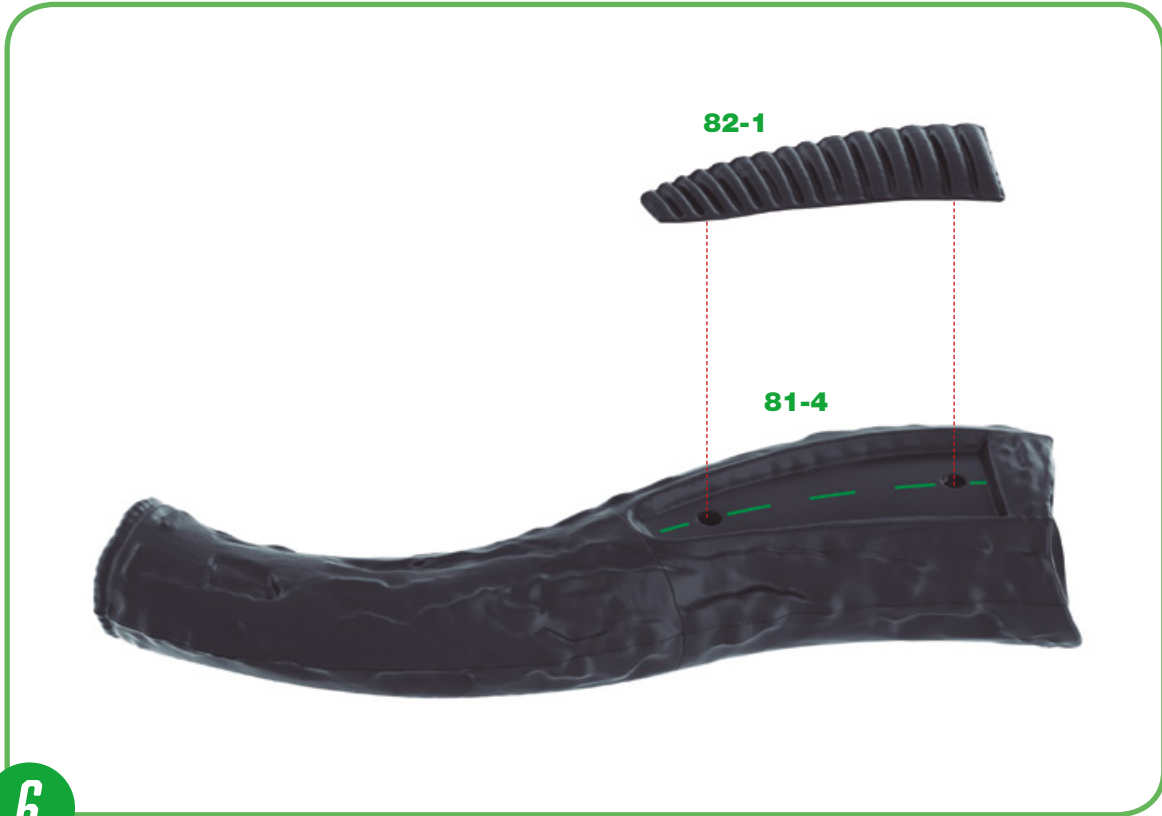

6 Drehen Sie die Baugruppe von Schritt 5 wieder um und stecken Sie die Zapfen des Rückenteils **82-1** in die Löcher an Teil **81-4**, wie in der Abbildung gezeigt. Befestigen Sie die Teile aneinander, indem Sie einen Klebepunkt auf die Kontaktbereiche auftragen. ◀

BAUFORTSCHRITT



DER SCHWANZ UND DIE RÜCKENAUSWÜCHSE (II)

In dieser Bauphase setzen Sie den Zusammenbau des Schwanzes und der Rückenauswüchse fort.



BAUTEILE

Ref	Name	Menge	Ref	Name	Menge
83-1	Rückenteil A6	1	83-5	Rückenteil B1	1
83-2	Rückenteil A7	1	83-6	Rückenteil B2	1
83-3	Schwanzteil 11	1	83-7	Verbindungsstück	2
83-4	Schwanzteil 12	1	83-8	Schrauben 2,3 x 6 mm	4+1

*Die für die einzelnen Bauphasen erforderlichen Schrauben liegen jeweils bei. Außerdem liegen zusätzliche Schrauben bei, die Sie im Falle eines Verlustes oder Bruchs verwenden können.

1 Nehmen Sie die Schwanzbaugruppe aus Schritt 1 der Bauphase 82 wieder zur Hand. Stecken Sie den mittleren Zapfen am spitzen Ende des Schwanzstücks **83-3** in die Öffnung des Schwanzstücks **82-2**, wie in der Abbildung gezeigt. Führen Sie den Schritt erneut mit dem Schwanzstück **83-4** aus, das Sie in die Öffnung des Schwanzstücks **82-3** und in die sieben Steckverbindungen von **83-3** einpassen. Nachdem Sie sichergestellt haben, dass die Teile richtig zusammenpassen, entfernen Sie die Teile **83-3** und **83-4** wieder. Befestigen Sie **83-3** und **82-2** mit einem Klebepunkt an den Kontaktstellen zwischen den beiden Teilen. Fügen Sie einen Klebstoffpunkt auf die Innenseiten der sieben Steckverbindungen von **83-3** sowie auf den Kontaktbereich zwischen **83-4** und **82-3** hinzu und fügen Sie **83-4** sowohl in **83-3** (an den sieben Steckverbindungen) als auch in **82-3** (am mittleren Zapfen) ein. Orientieren Sie sich an der nebenstehenden Abbildung, um die Teile richtig aneinander zu befestigen. ▶

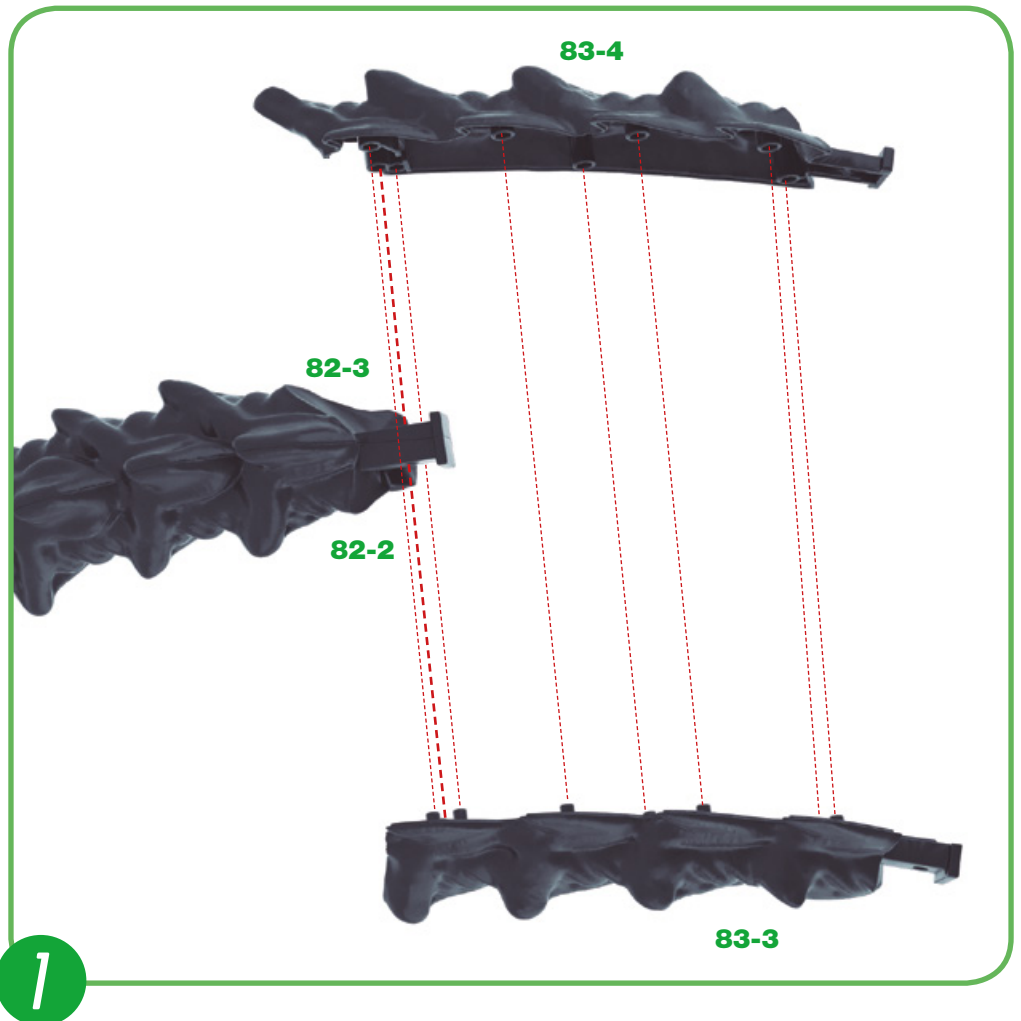

2 Nehmen Sie die Teile des Rückens aus Bauphase 82 und stecken Sie die drei Zapfen des Rückenteils **83-1** in die drei Löcher des Teils **82-4**, wie in der Abbildung gezeigt. Befestigen Sie die Teile mit einem Klebepunkt aneinander. ◀

DER SCHWANZ UND DIE RÜCKENAUSWÜCHSE (II)

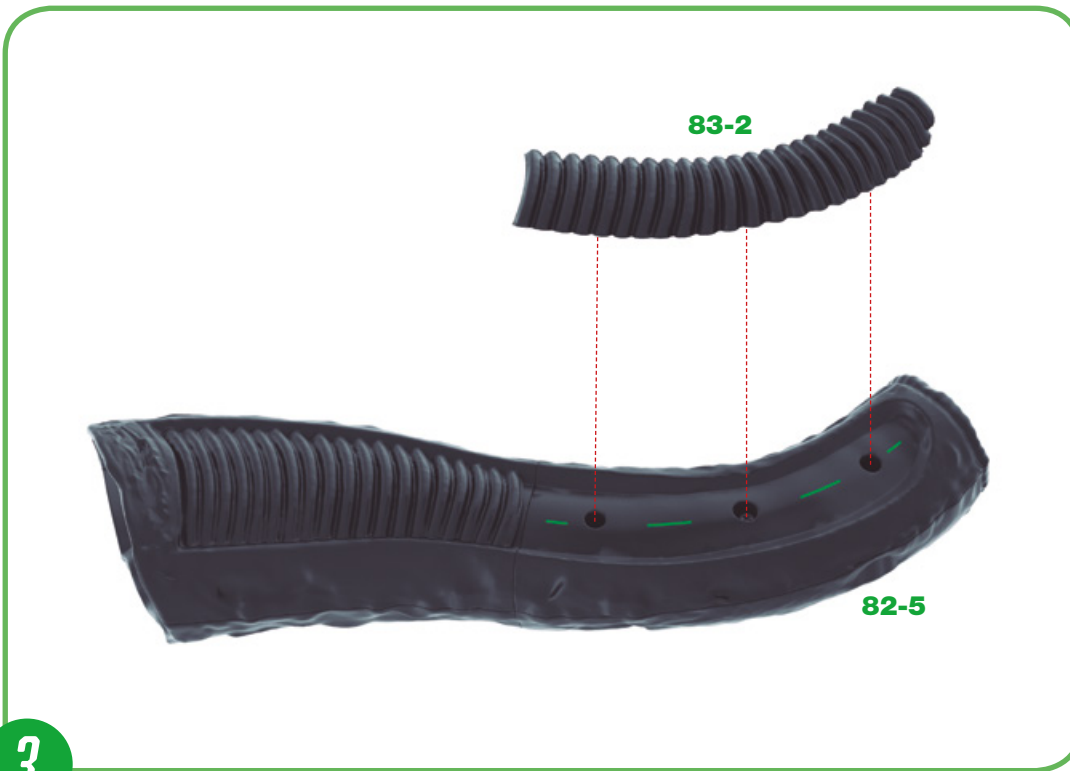

3 Nehmen Sie nun das Rückenteil **83-2** und setzen Sie die drei Zapfen in die drei Löcher von Teil **82-5** ein, wie in der Abbildung gezeigt. Befestigen Sie die Teile mit einem Klebepunkt aneinander. ◀

4 Nehmen Sie die Rückenteile **83-5** und **83-6** und setzen Sie zwei Verbindungsstücke **83-7** in die beiden Steckverbindungen zwischen den Rückenteilen ein, um diese miteinander zu verbinden. ▼



4

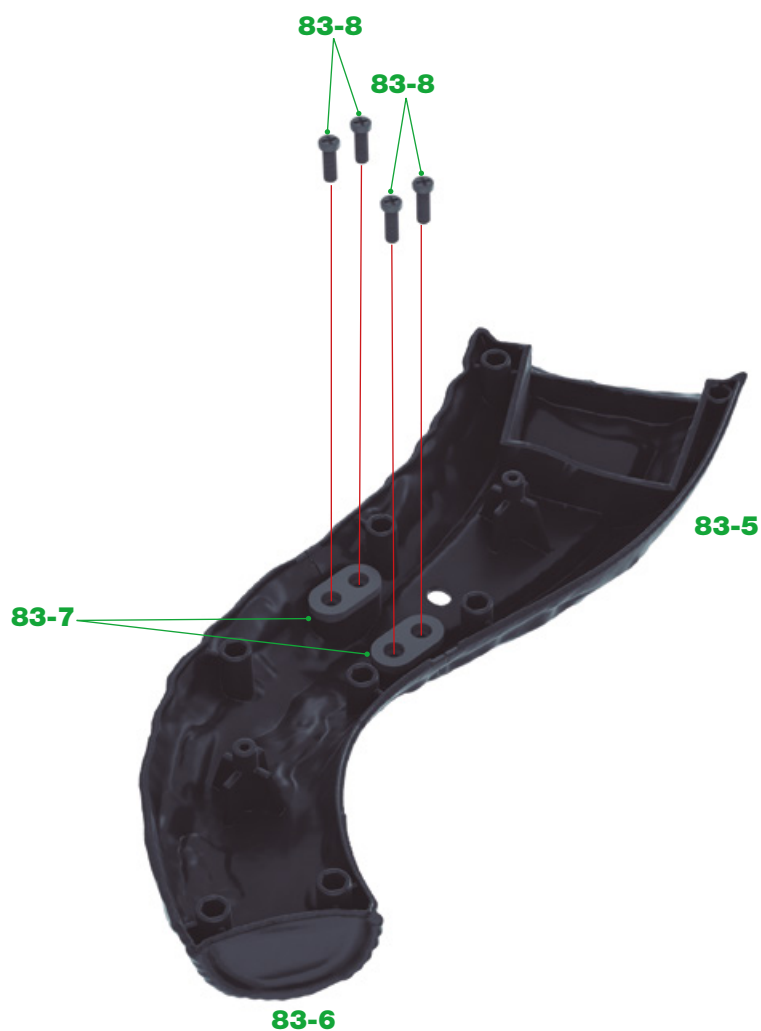

5 Befestigen Sie die Verbindungsstücke **83-7** mit vier Schrauben **83-8**. ◀

5

BAUFORTSCHRITT



DER SCHWANZ UND DIE RÜCKENAUSWÜCHSE (III)

In dieser Bauphase setzen Sie den Zusammenbau des Schwanzes und der Rückenauswüchse fort.



BAUTEILE

Ref	Name	Menge	Ref	Name	Menge
84-1	Rückenteil B3	1	84-5	Rückenteil B5	1
84-2	Schwanzteil 13	1	84-6	Verbindungsstücke	2
84-3	Schwanzteil 14	1			
84-4	Rückenteil B4	1	84-7	Schrauben 2,3 x 6 mm	6+1

*Die für die einzelnen Bauphasen erforderlichen Schrauben liegen jeweils bei. Außerdem liegen zusätzliche Schrauben bei, die Sie im Falle eines Verlustes oder Bruchs verwenden können.

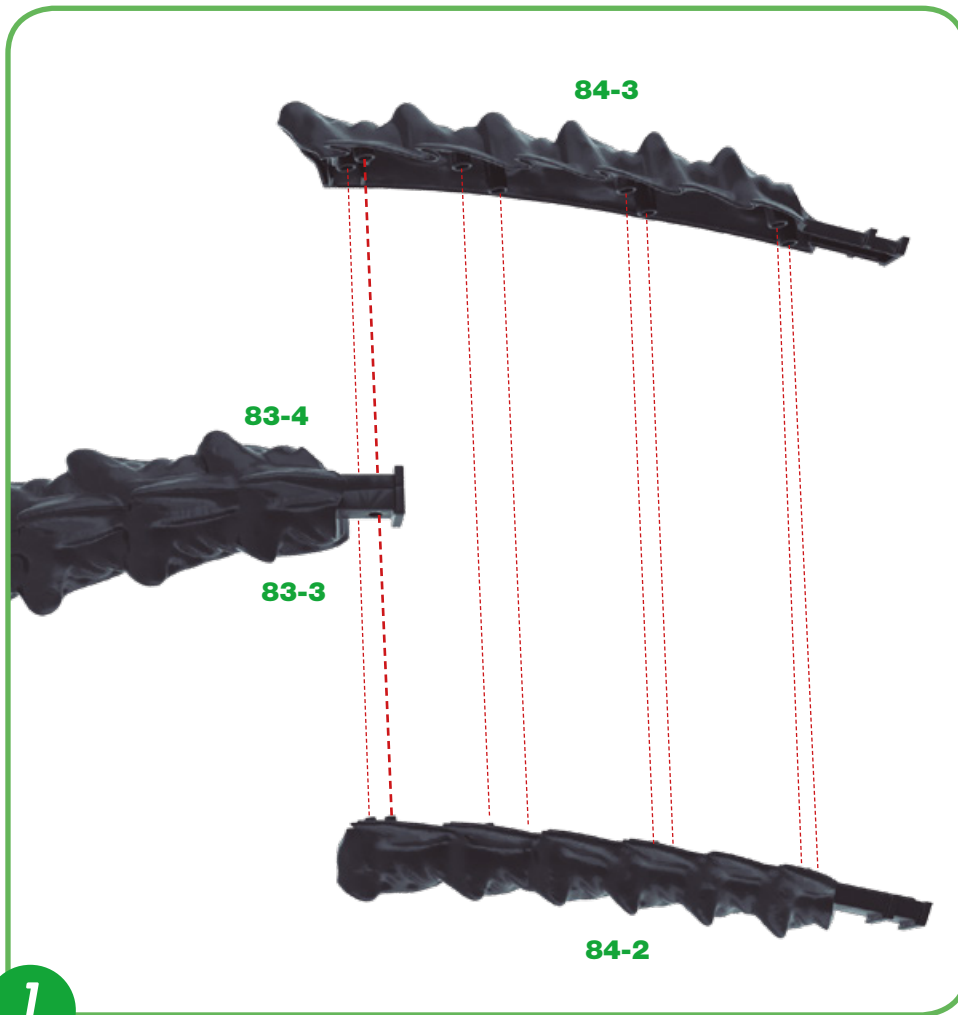

1 Nehmen Sie die Schwanzbaugruppe aus Schritt 1 der Bauphase 83 wieder zur Hand. Stecken Sie den mittleren Zapfen am spitzen Ende des Schwanzstücks **84-3** in die Öffnung des Schwanzstücks **83-4**, wie in der Abbildung gezeigt. Führen Sie den Schritt erneut mit dem Schwanzstück **84-2** aus, das Sie in die Öffnung des Schwanzstücks **83-3** sowie in die sieben Steckverbindungen von **84-3** stecken. Nachdem Sie sichergestellt haben, dass die Teile richtig zusammenpassen, entfernen Sie die Teile **84-3** und **84-2** wieder. Befestigen Sie **84-3** und **83-4** mit einem Klebepunkt an den Kontaktstellen zwischen den beiden Teilen. Fügen Sie einen Klebstoffpunkt auf die Innenseiten der sieben Steckverbindungen von **84-3** sowie auf den Kontaktbereich zwischen **84-2** und **83-3** hinzu und fügen Sie **84-2** sowohl in **84-3** (an den sieben Steckverbindungen) als auch in **83-3** (am mittleren Zapfen) ein. Orientieren Sie sich an der nebenstehenden Abbildung, um die Teile richtig aneinander zu befestigen. ◀

1

2 Nehmen Sie die Baugruppe der Rückenteile **83-5** und **83-6** aus Bauphase 83 wieder zur Hand und stecken Sie die beiden Zapfen des Rückenteils **84-1** in die beiden Löcher des Teils **83-5**, wie in der Abbildung gezeigt. Befestigen Sie die Teile mit einem Klebepunkt aneinander. ▶

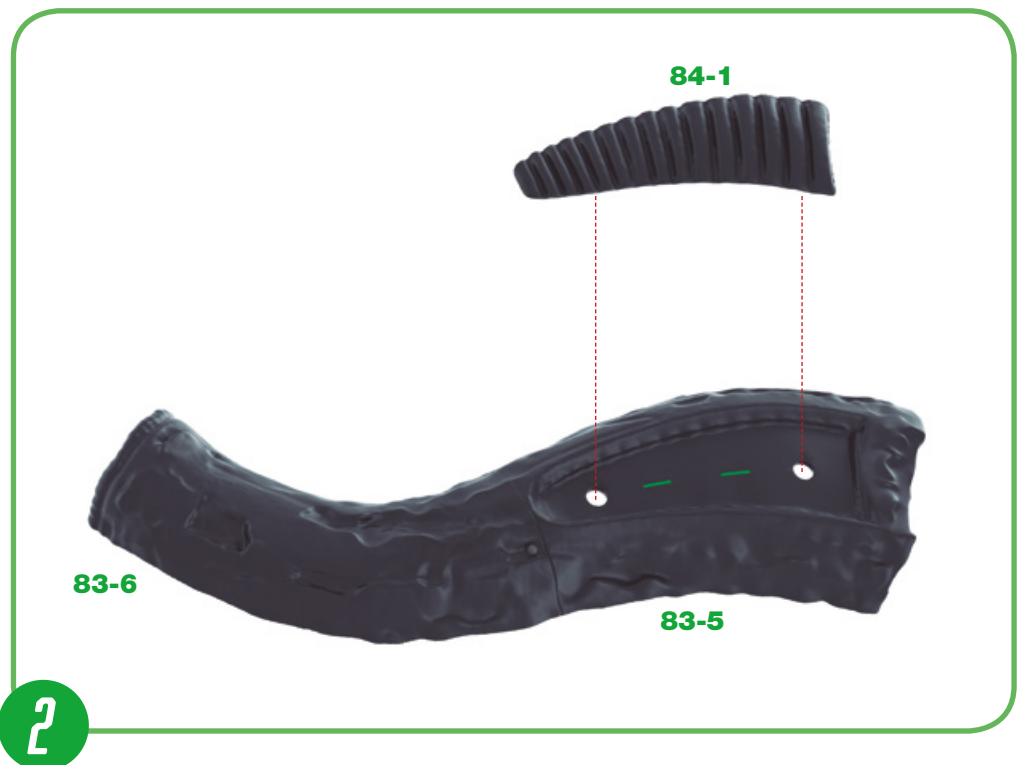

2

DER SCHWANZ UND DIE RÜCKENAUSWÜCHSE (III)

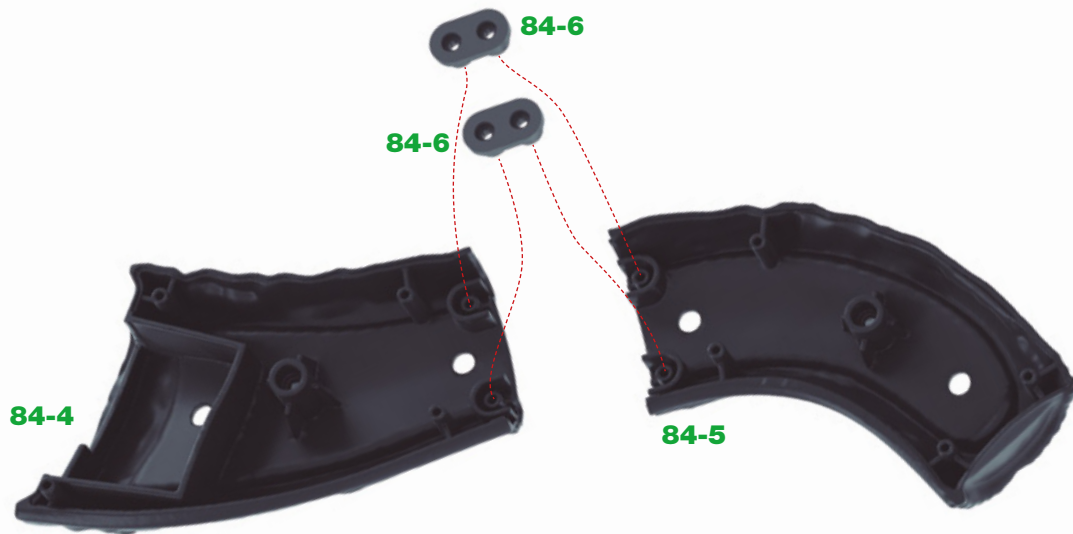

3

3 Nehmen Sie die Rückenteile **84-4** und **84-5** wieder zur Hand und setzen Sie zwei Verbindungsstücke **84-6** in die beiden Steckverbindungen zwischen den Rückenteilen ein, um diese miteinander zu verbinden. ▲

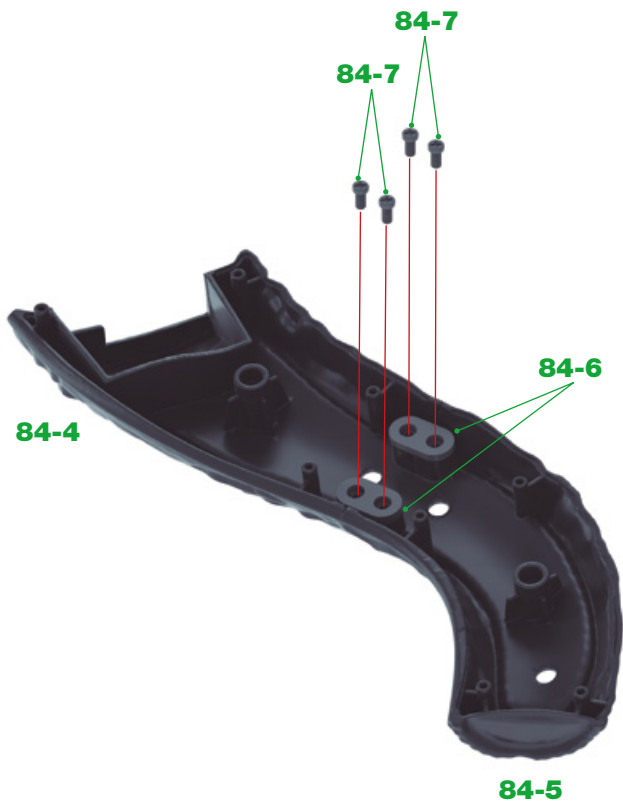

4

4 Befestigen Sie die Verbindungsstücke **84-6** mit vier Schrauben **84-7**. ▲



5

5 Nehmen Sie die Baugruppe aus Schritt 2 wieder zur Hand und setzen Sie sie an den zehn Steckverbindungen der Baugruppen **84-4** und **84-5**, die Sie gerade zusammengebaut haben, ineinander. Orientieren Sie sich an der obigen Abbildung, um die Teile richtig zusammenzusetzen. ▲

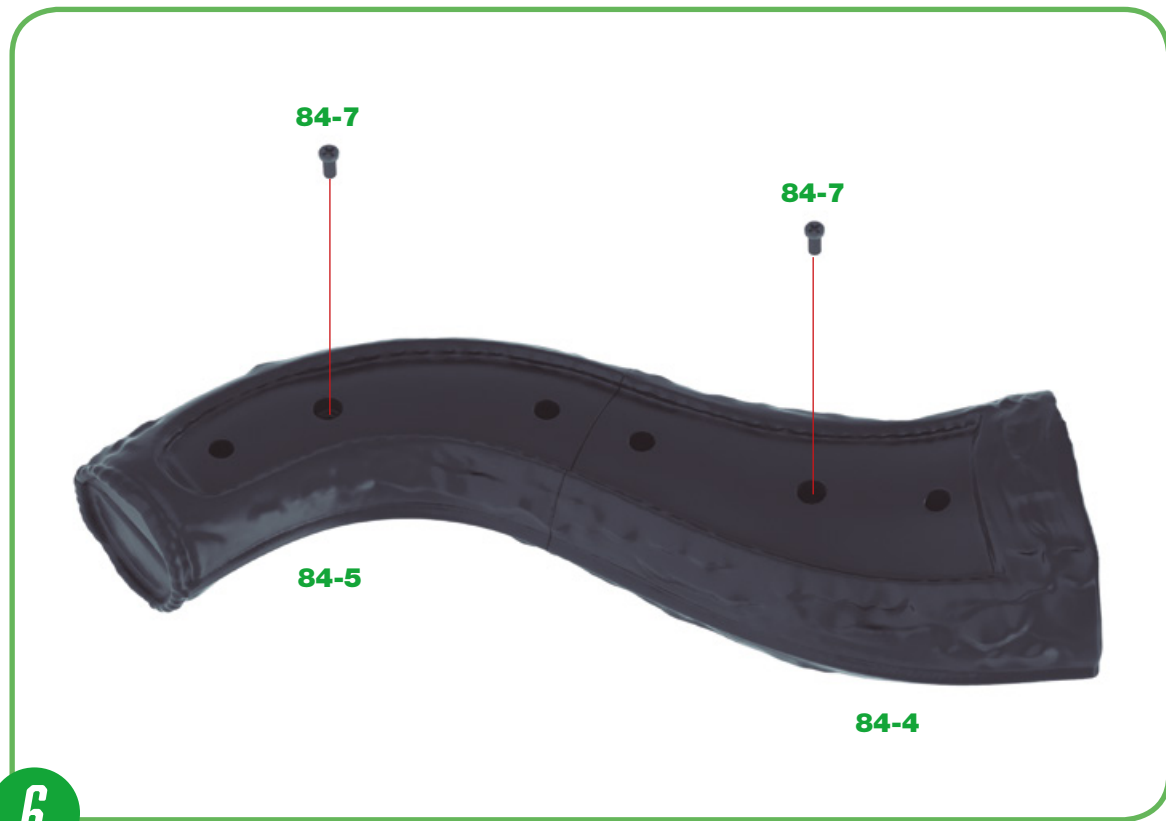

6 Drehen Sie die Baugruppe von Schritt 5 um und befestigen Sie die Teile mit zwei Schrauben **84-7** aneinander, die Sie in die mittleren Löcher der Teile **84-4** und **84-5** einführen, wie in der Abbildung gezeigt. ◀

6

BAUFORTSCHRITT

